



取扱説明書 SHORT SIDE STAND KIT

適用機種：CBR250RR (2BK-MC51)

このたびは、本製品をお買い上げ頂きまして、誠にありがとうございます。
ご使用前に、この取扱説明書をお読みいただき、いつも手元に置いて、正しい取扱方法により
永くご愛用くださるようお願い申し上げます。

- 販売店様へ この取扱・取付説明書は、必ずお客様にお渡し下さい。
- お客様へ この取扱・取付説明書は、必ず保管してください。

安全上の注意事項

必ず取扱説明書に書かれていることを厳守して作業を行なって下さい。



警告

この表示を無視して、誤った取扱をすると、
人が死亡または重傷を負う可能性が想定される内容を示しています。

- 製品包装のビニール袋は、子供や幼児がかぶったり吸い込んだりしないよう、手の届かないところに片付けるか、廃棄処分すること。(窒息の危険があります。)
- 各取付ボルト及びナットは、規定トルクを厳守し、締め付けること。
(ボルト及びナットの破損や緩みの原因となり、部品の脱落等によって怪我や、死亡事故につながる恐れがあります。)
- エンジンを始動する場合、換気の良い場所で行うこと。(排気ガスにより、一酸化炭素中毒になる恐れがあります。)
- エンジン回転中や停止後しばらくの間は、マフラーは高温になっています。
・絶対に近くにガソリンなどの危険物や、燃えやすい布などを置かないこと。(火災の原因になります。)
・絶対に人や動物などが触れない場所にとめ、触らないようにすること。(火傷の原因になります。)
- 構造上最低地上高が低くなる場合がある為、マフラーを接地させる無理な運転操作や段差等でマフラーが擦らないよう注意して下さい。
(マフラーを接地させるような運転を行うと、転倒による怪我や死亡事故につながる恐れがあります。)
- 法定速度を守り安全運転をすること。(転倒による怪我や死亡事故につながる恐れがあります。)
- マフラーが、フレームやオイルライン等に干渉したままエンジンを始動したり、走行しないこと。
(火災の原因や、転倒による怪我や死亡事故につながる恐れがあります。)
- 本書は、国家検定整備士資格を持った方を対象にしています。整備士資格をお持ちでない方は、信頼のおけるお店に取り付けを依頼して下さい。



注意

この表示を無視して、誤った取扱をすると、人が障害を負う可能性が想定される内容及び、
物的障害の発生が想定される内容を示します。

- 指定車種以外の装着は行わないこと。(製品の機能が損なわれ、故障等の原因になります。)
- 製品を分解、加工、改造をしないこと。(製品の機能が損なわれ、故障等の原因になります。)
- エンジンが冷えてから作業をすること。(エンジンが熱い状態で作業をすると火傷の原因になります。)
- 水平な場所で、車体を安定させてから作業を行うこと。(作業中オートバイが倒れて怪我をする恐れがあります。)
- パッケージの開梱時や取付け作業する時には、パッケージや製品の突起部や端面などで怪我や事故が発生する可能性があります。作業する際には作業手袋を着用し気をつけて作業を行って下さい。(エッジ部はバリ等がある可能性がある為、手など切ったり怪我をしないよう注意して作業を行って下さい。)
- 取付け後は約100km程走行したら必ず各部を点検し、ボルト類の増し締めを行って下さい。
その後は約500km毎に定期点検を行い、その都度ボルト類の増し締めを行って下さい。
(作業を怠ると予期せぬ不具合や事故の原因になります。)

●お取付けになる前に

- ・本製品は、車両の状態がすべて純正品であることが前提となっております。(当社製ローリンクKITを除く)
- ・Rrクッションやアンダーカウルなどを社外品に交換している場合には取付け保証はしていません。
- ・本製品は純正車両及び当社製ローリンクKIT使用車専用となっております。当社製以外のローリンクKITが取付けられている車両には、絶対に取り付けけないで下さい。その際に発生した不具合やトラブルに関しては、当社は一切の責任を負いかねます。

●ご準備するもの

- ・車両のサービスマニュアル
- ・取り外しに必要な工具
- ・Rrスタンドなどの車体を垂直に保持出来るもの

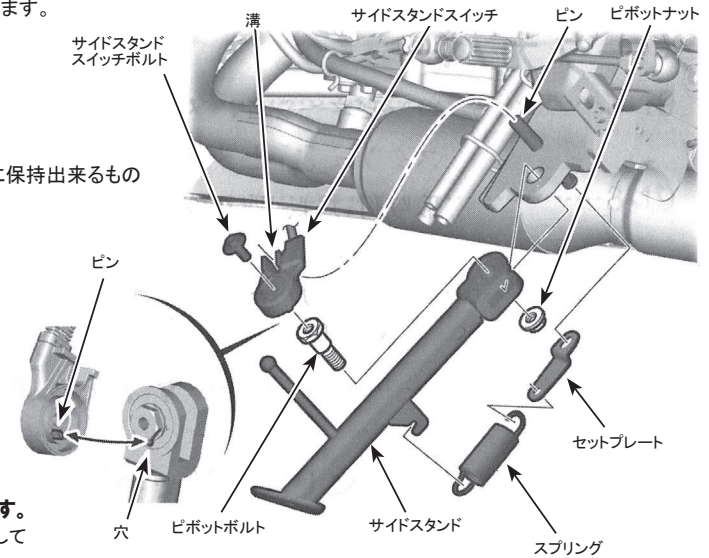

●取付け

①純正サイドスタンドを外します。

- ・サービスマニュアルを参考にして、ミドルカウルを外します。
- ・サイドスタンドスイッチボルトを取り外して、サイドスタンドスイッチを外します。
- ・先にサイドスタンドの裏側にあるナットを取外してから、ビボットボルトを取り外します。
- ・スプリング、セットプレートを取り外してから、純正サイドスタンドを取り外します。

②本製品を取付けします。

純正サイドスタンドを外した逆の手順で、本製品を取付けします。このとき、セットプレートは本製品に付属のものを必ず、使用して下さい。またサイドスタンドスイッチのピンをサイドスタンドの穴に、溝をブラケットのピンの穴に合わせてから取り付けて下さい。

※ビボット摺動面にはグリスを塗布してから取り付けをして下さい。

- <締め付トルク> ・ビボットボルト締め付トルク：10 N・m (1.0 kgf・m)
- ・ビボットナット締め付トルク：29 N・m (3.0 kgf・m)
- ・サイドスタンドスイッチボルト：10N・m (1.0 kgf・m)

最後にサイドスタンドスプリングを取り付けて、きちんと動くかどうか動作確認を行います。

●走行する前に

走行する前に各部のボルト及びナットがきちんと規定トルクで締め付けられているかを確認して下さい。

※規定トルクで締め付けられていない場合、重大な事故が起こる恐れがありますので、必ず規定トルクで締め付けて下さい。

注意

1. 外観に不備がないかご確認してから製品の取付をお願いします。
2. 取付・調整が終了したら、各部分のボルト・ナットの締め忘れが無い様にご注意下さい。
3. 取外した純正部品(ボルト等)は元に戻す際に必要になりますので、必ず保管して下さい。

※塗装仕上げの製品には、商品の裏側やネジ穴など複雑な形状をしている部分にはムラが生じることがあります。このことを理由としてのクレームはお受け出来ませんので予めご了承下さい。ご使用環境によらずとも経年変化や使用磨耗より素材の劣化(サビなど)が進行して、予期せぬ不具合や事故が発生する場合があります。素材の経年変化や使用磨耗により発生した損害に関しては如何なる場合でも一切の責任を負いませんので予めご了承下さい。

※製品個体差による溶接や塗装、小傷歪みなど、程度の差につきましては予めご了承下さい。

※デザイン及び仕様変更・価格等は予告なしに変更する場合がございます。

※当社の取り扱い説明書等、十分ご確認の上ご使用下さい。

※当社製品以外の保証は一切お受けできませんので予めご了承下さい。

有限会社エンデュランス 〒350-0822 埼玉県川越市大字山田1726 TEL 049-222-7770 FAX 049-226-1625