



カタログ請求および販売についてのお問い合わせは、
下記〈本社・国内営業部〉まで、
製品についてのお問い合わせは、最寄りの販売店もしくは
〈茨城工場内 顧客サービス課〉
〒300-0525 茨城県稲敷市羽賀1793 TEL 029-892-3617
E-mail:help@shoeihelmet.co.jpまでご連絡ください。

株式会社 SHOEI

本社・国内営業部

〒110-0005 東京都台東区上野 5-8-5 CP10 ビル 7F
TEL 03-5688-5180 FAX 03-3837-8245

SHOEI CO.,LTD.

HEAD OFFICE

7TH FLOOR, CP10 BLDG., 5-8-5 UENO, TAITO-KU, TOKYO JAPAN
〒110-0005 PHONE 03-5688-5170 FAX 03-3837-8245

www.shoei.com

取扱説明書

このたびはSHOEIヘルメットをお買い上げいただき、誠にありがとうございます。本製品の機能および注意事項を十分にご理解いただき、より安全に快適なモーターサイクルライフを送っていただくために、ご使用まえに本取扱説明書をよく読んで記載されている内容を十分に理解してください。本取扱説明書は、読み終わったあと、いつでも取り出せる場所に保管してください。本取扱説明書を紛失したときは、弊社までお問い合わせください。

この取扱説明書の内容は、予告なしに変更する場合があります。この取扱説明書に使われているイラストは、実際の製品とは異なる場合があります。

この取扱説明書の著作権は、株式会社SHOEIにあります。無断転載、複製は固くお断りします。

Instructions for use

Thank you for purchasing this SHOEI helmet. Please read this manual carefully before use and keep it for future reference. This manual contains valuable information to help you understand the functions of the product and the instructions for use in order for you to enjoy a safety and comfortable motorcycle life. Your SHOEI dealer can provide a replacement if it is lost.

The contents of this manual are subject to change without notice. The illustrations in this manual may differ from the actual product. The copyrights for this manual belong to SHOEI CO., LTD. Reproduction or copying of this manual without written permission is strictly prohibited.

各部の名称 / Parts Description

- | | |
|----------------------|--------------------------------|
| 1. ロア エア インテーク | 1. Lower Air Intake |
| 2. デフロスター | 2. Defogger Ventilation System |
| 3. CWR-Fシールド | 3. CWR-F Shield / Visor |
| 4. フロント エア インテーク | 4. Front Air Intake |
| 5. アッパー エア インテーク | 5. Upper Air Intake |
| 6. シェル | 6. Shell |
| 7. 衝撃吸収ライナー | 7. Impact Absorbing Liner |
| 8. シールドベース | 8. Shield / Visor Base |
| 9. トップ/サイド エア アウトレット | 9. Top / Side Air Outlet |
| 10. リアスタビライザー | 10. Rear Stabilizer |
| 11. リアフラップワイド | 11. Rear Flap Wide |
| 12. チンストラップ(あごひも) | 12. Chinstrap |

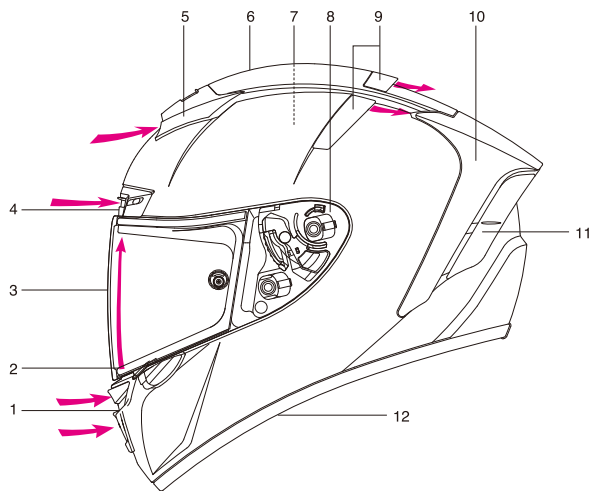

本取扱説明書中で表記される「右」、「左」は、ヘルメットをかぶった状態で着用者からみた「右」、「左」に対応しています。

The terms "right" and "left" in this manual are from the point of view of a rider who is wearing the helmet.

ベンチレーションシステム / Ventilation system

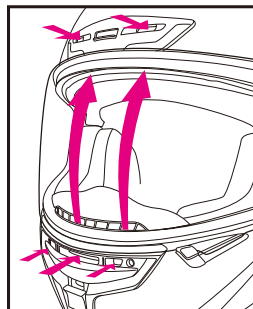

デフロスター
Defogger Ventilation System

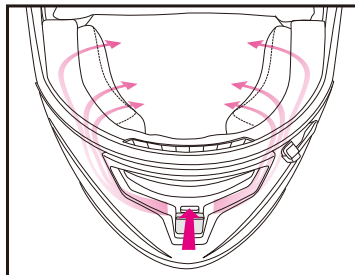

チークベントシステム
Cheek Vent System

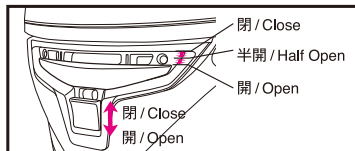

ロア エア インテーク / Lower Air Intake

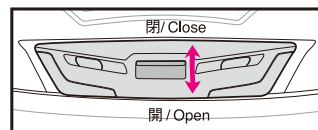

フロント エア インテーク
Front Air Intake

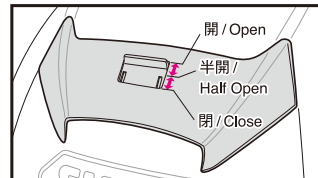

アッパー エア インテーク
Upper Air Intake

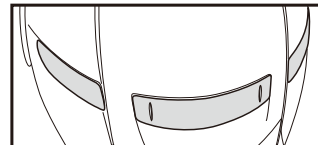

トップ/サイド エア アウトレット
Top/Side Air Outlet

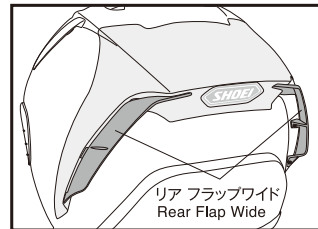

リア スタビライザー / Rear Stabilizer

・ベンチレーションを開くと、周りの音が大きく聞こえたり、乗車姿勢によっては風切り音が発生したりする場合があります。

・Opening the vents on the helmet can cause an increase in noise levels.

ブレスガード / Breath Guard

ブレスガードは呼吸によるシールドの曇りを軽減します。ブレスガードを装着する際は、下記の方法で取り付けます。

■ブレスガードの取り付け方

図のように、ブレスガードをデフロスターと衝撃吸収ライナーの隙間に入れ、上から押し込みます。取り付け後、ブレスガードがしっかり固定されているか確認してください。

■ブレスガードの取り外し方

デフロスターと衝撃吸収ライナーの隙間から、ブレスガードを引き抜きます。

The breath guard reduces fogging of the shield /visor caused by breathing.

To install the breath guard, use the following procedure.

Installing the Breath Guard

As shown in the drawing, firmly insert the breath guard in the space between the defogger ventilation and the impact absorbing liner.

Removing the Breath Guard

Pull the breath guard from the space between the defogger ventilation and the impact absorbing liner.

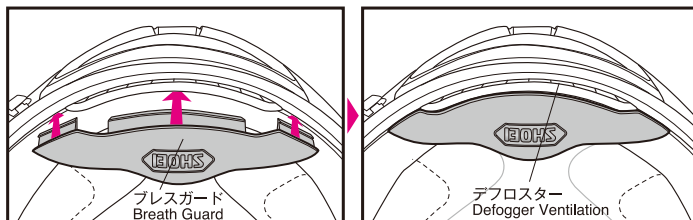

・ヘルメットを持ち運ぶときなどに、ブレスガードを持たないでください。パーツが外れ、ヘルメットが落下して破損する可能性があります。

・ Do not carry or hold the helmet by the breath guard. The breath guard may come off, causing the helmet to drop.

シリコンオイルの使用法 / Applying Silicone Oil

シールドと窓ゴムの密着性を保つため、点線で示した位置に、付属のシリコンオイルを少量塗布してください。シリコンオイルは、ごみやほこりをふき取ってから塗布してください。

シリコンオイルがシールドに付着すると、視界の妨げとなる恐れがあるので、余分なシリコンオイルは必ずふき取ってください。常に快適にご使用いただくため、定期的なメンテナンスをお勧めします。

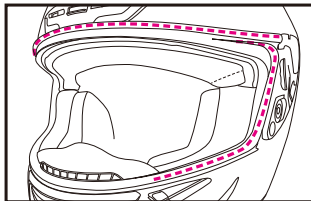

For better sealing of the shield /visor, apply the enclosed silicone oil on the window beading. First, remove any dirt or dust, then

apply a small amount of oil to the designated part as per drawing. Wipe away any excess oil. If silicone oil stains the shield /visor, it may obstruct your view. Check for adequate lubrication regularly.

CWR-Fティアオフボタン / CWR-F Tear-off Button

CWR-Fティアオフボタンは、レースの際に使用するCWF-1ティアオフフィルム(オプション)を装着するためのパーツです。

CWR-Fティアオフボタンが破損した場合は、オプションのCWR-Fティアオフボタンに交換できます。CWF-1ティアオフフィルム(オプション)を使用される場合、ティアオフフィルムを取り付ける前に、ティアオフボタンの調整が必要です。調整の仕方やフィルムの貼り方については、CWF-1ティアオフフィルムに同梱の取扱説明書をご参照ください。

CWR-F Tear-off Button is used to equip CWF-1 Tear-off Film (optional) for races.

When damaged, it may be replaced with optional CWR-F Tear-off Button.

When using CWF-1 Tear-off Film (optional), adjustment of Tear-off Button is required before fixing Tear-off Film. Manual enclosed in CWF-1 Tear-off Film explains how to adjust or how to affix.

CWR-Fティアオフボタンの構造(左側) Mechanism of CWR-F Tear-Off Button (Left Side)

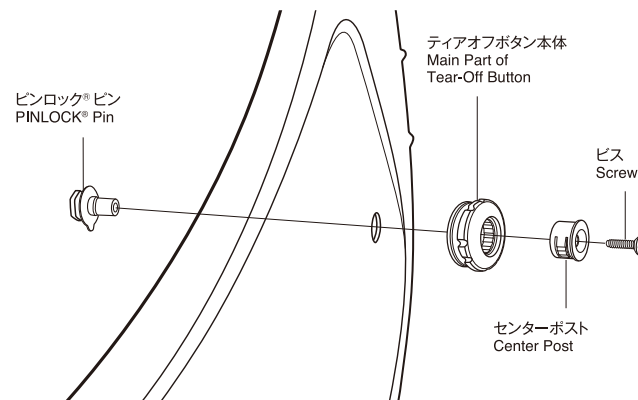

・ティアオフボタンは反時計回りに回転します。ティアオフボタン本体の矢印と反対の向き(時計回り)には回さないでください。

・ Tear-off Button turns anticlockwise. Don't turn it clockwise.

ロアエアスポイラーとチンカーテン / Lower Air Spoiler & Chin Curtain

ロアエアスポイラーは、整流効果を高めます。

■ロアエアスポイラーの取り付け方

ロアエアスポイラーは図のとおり、シェルと衝撃吸収ライナーの間にしっかり差し込み、取り付けます。

■ロアエアスポイラーの取り外し方

取り外しは、先にロアエアスポイラーの両サイドのプレートを引き抜き、中央部分を抜き取ります。

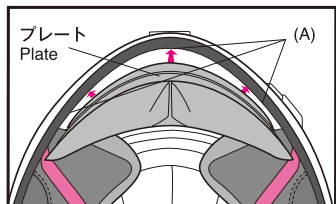

Lower Air Spoiler enhances air stream.

How to Fix Lower Air Spoiler

Insert Lower Air Spoiler into a gap between a shell and an impact absorption liner firmly as per drawing.

How to Remove Lower Air Spoiler

Pull out plates of both sides of spoiler at first, and then, center portion.

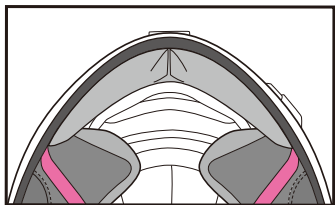

チンカーテンは、ヘルメットのおご周りの巻き込みおよび風切り音の進入を低減します。以下の方法で、取り付け取り外しを行います。

■チンカーテンの取り付け方

取り付けはまずプレートの中央とヘルメット先端部中央を合わせ、シェルと衝撃吸収ライナーの隙間(A)に差し込んだ後、両サイドのプレートを差し込んでいきます。

■チンカーテンの取り外し方

取り外しは、先にチンカーテンの中央部分のプレートを引き起こして抜き、両サイドを抜き取ります。

Chin curtain restrains roll-in of wind and invasion of wind noise from chin area. Fix or remove it as below;

How to Fix Chin Curtain

Align center of plate to center of fore end of helmet and insert it at first, and then, plates of both sides into a gap between a shell and an impact absorption liner.

How to Remove Chin Curtain

Pull out plate of center area of chin curtain at first, and then, both sides.

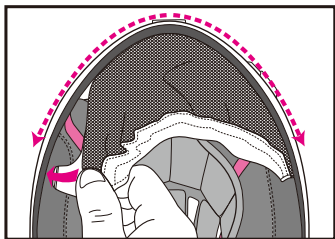
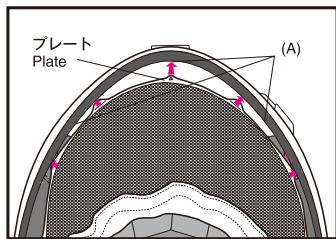

*チンカーテンを装着後、ロアエアスポイラーを同時に装着することも可能です。

*Lower Air Spoiler may be equipped after chin curtain is equipped.

*ロアエアスポイラーとチンカーテンを同時に装着する場合、チンカーテンが巻き込まれないよう、チンカーテンの布部分を引っ張りながらロアエアスポイラーを入れてください。

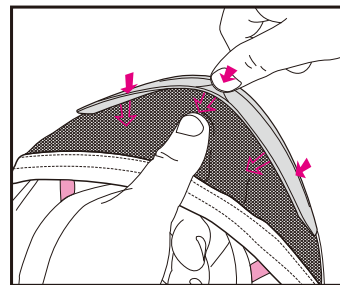

*When fixing lower air spoiler after chin curtain is equipped, pull a mesh part of chin curtain into a gap together with lower air spoiler.

ご注意 / WARNING

チンカーテンを装着すると、周りの車やバイクの音が通常より小さく聞こえるので、運転時は特に注意してください。

Keep in mind that sounds of cars or motorcycles around you may not be heard loud enough when chin curtain is equipped.

・ヘルメットを持ち運ぶときなどに、ロアエアスポイラーやチンカーテンを持たないでください。パーツが外れ、ヘルメットが落下して破損する可能性があります。
・ロアエアスポイラーを装着したまま、長時間ヘルメットを平置きにしないでください。ロアエアスポイラーが変形する恐れがあります。

・Don't hold Lower Air Spoiler or chin curtain when you carry helmet. These parts may come off and helmet may be dropped and damaged.
・Don't place helmet equipped with Lower Air Spoiler flat long time. Lower Air Spoiler may be deformed.

CWR-Fシールド / CWR-F Shield / Visor

シールドは保護フィルムを外してから、使用してください。

Before using the shield/visor for the first time after purchase, remove the protective film from the shield/visor.

CWR-Fシールドを完全に下ろすと、シールドノブがフックにかかります。レバーA部分(図参照)を上へスライドさせ、シールドをさらにロックさせます。走行時は、このポジションにすることを推奨します。レバーAを上へあげたままの状態でのシールドの開閉はしないでください。

When you close CWR-F shield/visor, shield/visor tab is hooked. Slide lever A (See drawing) upward and lock a shield further. It is recommended to keep locked in this position while riding. Pull down lever A when opening or closing a shield/visor.

■ シールドの取り外し方

1. シールドを全開の状態にします(図1)。
2. トリガーを下に引きながら、シールドを手前に持ち上げフック(A)(B)を外したのち(図2)、フック(C)を矢印方向に外して取ります(図3)。
3. 反対側も同じ要領で取り外します。

■ Removing the CWR-1 Shield / Visor

1. Open a shield/visor to fully opened position as per Drawing 1.
2. Lift a shield/visor pulling a trigger down and release hooks (A) and (B) as per Drawing 2. Then, remove a shield/visor moving hook (C) to an arrowed direction as per Drawing 3.
3. Do in the same manner for the other side.

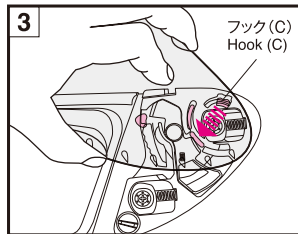
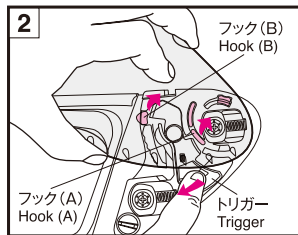
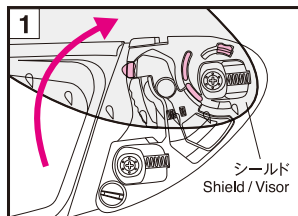
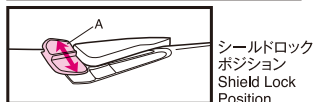
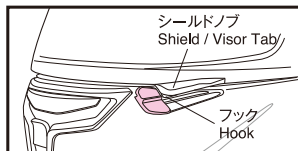

■ シールドの取り付け方

1. シールドを全開状態の位置に合わせて、フック(C)を差し込みます(図4)。
2. シールドの矢印付近(図5)を上からカチッとロックされるまで押し、フック(A)(B)をしっかりとの位置にはめ込みます(図6)。
3. シールドを数回開閉して、シールドのフック(A)(B)(C)すべてが確実にハマっているか確認してください。
4. 反対側も同じ要領で取り付けます。

■ Installing the CWR-1 Shield / Visor

1. Adjust a shield/visor to fully opened position and insert shield/visor hook (C) as per Drawing 4.
2. Press an arrowed area of a shield/visor indicated in Drawing 5 until it clicks. Then, insert hooks (A) and (B) securely into positions indicated in Drawing 6.
3. Open and close a shield/visor a few times and make sure that all the hooks (A), (B), and (C) are fixed securely.
4. Do in the same manner for the other side.

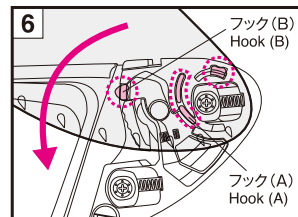
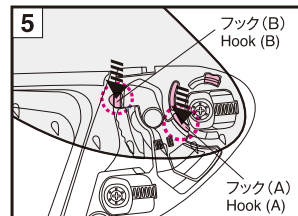
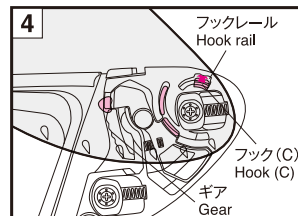

⚠️ ご注意

フックやギアがシールドベースにはまっていないうと、走行中にシールドが外れ、思わぬ事故を引き起こす可能性があります。取り付け後は、CWR-Fシールドの開閉操作を数回繰り返し、フックやギアが確実にハマっているか確認してください(図6)。また、シールドを完全に下ろした状態で、シールドノブがフックに掛かるか確認してください。

⚠️ WARNING

If the hook and gear are not securely fastened in the shield/visor base, the shield/visor may come loose while riding and an accident may unexpectedly occur. After installing the CWR-F Shield / Visor, open and close the shield/visor a few times to confirm that the hook and gear fit securely. With the shield/visor completely closed, confirm that the shield/visor tab is clasped by the hook.

シールド調整ダイヤル / Shield / Visor Adjustment Dial

ご使用の過程で、シールドを閉めても、シールドと窓ゴムの間に隙間ができた場合は、図のようにシールドベースのダイヤルを回すことで、シールドベースを前後に調整することができます。ダイヤルと窓ゴムとの間隔を詰めることができます。ダイヤルは左右にあり、それぞれ4段階に調整が出来ます。

*ダイヤルは0~4の位置以外に回さないでください。

*調整がきつすぎた状態のままにすると、窓ゴムが劣化することがあります。シールドの隙間を見ながら調整してください。ダイヤルで調整しきれない場合は、スクリューを緩めシールドベースを動かして調整してください。

When there happens a gap between a shield / visor and a window beading, rotate a dial of QR-E base as per drawing. QR-E base is fine tuned front and rear and a gap can be adjusted. Dials are located in both sides and can be adjusted in 4 steps using a flat head screwdriver *Don't rotate a dial out of positions from 0 to 4. *If a shield / visor is adjusted too tight, a window beading may be deteriorated. Make adjustment watching a condition of a gap carefully.

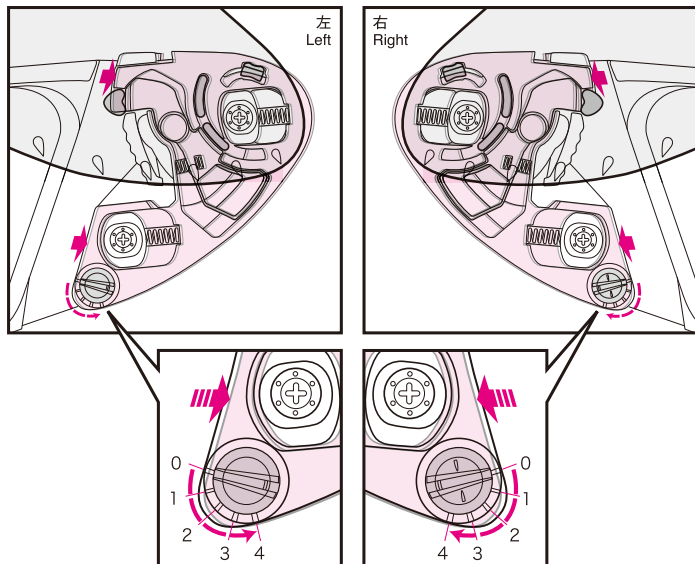

シールドの取り扱い上のご注意

Important Notice about Handling the CWR-F Shield / Visor

1. シールドの汚れや傷は走行中の視界の妨げとなり、大変危険です。シールドが汚れたり傷が付いたりしたら、直ちに使用を中止し、取り外して洗浄するか、交換してください。
2. シールドは、水で薄めた中性洗剤で洗い、真水でよくすすいでから柔らかい布でふき取り、乾かしてください。40℃を超える湯・塩水・酸性またはアルカリ性の洗剤・ベンジン・シンナー・ガソリン・その他の有機溶剤・ガラスクリーナー等、有機溶剤を含むクリーナー類は使用しないでください。これらが付着すると、シールドが変質し、安全性に支障をきたす可能性があります。
3. シールドが曇った状態で走行しないでください。視界が妨げられ大変危険です。シールドが曇った場合、ロアエアインテークを開けたり、シールドを開けたりしてヘルメット内をよく換気し、シールドの曇りを取り除いてください。また、PINLOCK® EVO lensの使用も、シールドの曇り防止に効果的です。
4. PINLOCK® EVO lensをご使用の場合は、必ず純正品をご使用ください。取り扱い方法については、PINLOCK® EVO lensに同梱されている取扱説明書をご覧ください。
5. シールドは、保護フィルムをはがして使用してください。
6. シールドベースをクリーニングしたり、あるいはシールドベースを交換した場合は、シールドを閉めてシールドと窓ゴムの密着を確認してください。隙間がある場合、風の巻き込みや風切り音の原因となるため、シールドが窓ゴムに密着するようシールドベースの位置を調整してください。
7. スクリューの締め付けなどを行う際は、ビットサイズ【No.2】のプラスドライバーを垂直に当て、ていねいに回してください。サイズの合わないドライバーや電動ドライバーを使用したり、スクリューをなまめに締め付けたりすると、ネジ頭を破損する場合がありますので、ご注意ください。回してください。スクリューを交換する場合は、必ず純正部品（アルミニウム製）をご使用ください。スクリューを強く締めすぎると、スクリューが破損する場合がありますのでご注意ください。（推奨締め付けトルク：80cN・m/約8kgf・cm）
8. シールドの視界に入る位置に、ステッカーや粘着テープを貼らないでください。

1. Dirt and scratches on the shield / visor may obstruct your view while riding and can be very dangerous! If the CWR-F shield / visor gets dirty or scratched, stop using it immediately. Remove the shield / visor and clean or replace it.
2. The CWR-F shield / visor should be cleaned with a solution of mild, neutral soap and water. Rinse well with pure water then wipe dry with a soft cloth. Do not use any of the following cleaning materials: hot water over 40°C; salt water; any acidic or alkali detergent; benzene, thinner, gasoline, or other organic solvents; glass cleaner; or any cleaner containing organic solvents. If any of these cleaners are used, the shield's / visor's chemical nature may be altered and safety may be hindered.
3. Do not ride with a shield / visor that is fogged. This may obstruct your view and can be very dangerous. If the CWR-F shield / visor is fogged, open the lower air intake and/or open the shield / visor to circulate air within the helmet and remove the fog from the shield / visor. Use of the PINLOCK® EVO lens is also effective in stopping fog.
4. Always use SHOEI's genuine PINLOCK® EVO lens for CWR-F. For fitting PINLOCK® EVO lens, please read instructions enclosed in it.
5. Remove the protective film before using the shield / visor for the first time.
6. After cleaning or replacing the base plates, close the shield / visor and make sure that it touches the window beading in all around. If there is a gap between the shield / visor and the window beading, adjust a position of the base plate and eliminate the gap, because it may cause roll-in of wind or noise.
7. For tightening screws, apply No.2 size Phillips head screwdriver vertically and rotate it carefully. If improper sized screwdriver or electric screwdriver is used, a screw head may be broken. Use a genuine screw made of aluminum for replacement. If a screw is tightened too much, it may be broken. (Recommended torque: 80 cN·m or about 8 kgf·cm)
8. Do not place any sticker or tape in the shield's / visor's field of vision.

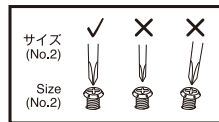

PINLOCK® EVO lens

PINLOCK® EVO lensをご使用の場合は、PINLOCK® EVO lensに同梱されている取扱説明書をご覧ください。

If you are using the PINLOCK® EVO lens, read the instruction manual that comes packed with it.

⚠️ ご注意

- クリア以外のシールドにPINLOCK® EVO lensを装着した状態で、夜間走行はしないでください。
- PINLOCK® EVO lensは、シールドよりも傷つきやすい材質でできていますので、取り扱いには十分注意してください。
- PINLOCK® EVO lensは、保護フィルムをはがして使用してください。
- PINLOCK® EVO lensは、シート自体が湿気を吸収することにより高い曇り止め効果を発揮します。しかし、低温多湿などの曇りやすい条件下でヘルメット内が密閉された状態が続くと、水蒸気でシートが飽和状態となり、にじみや曇りが発生することがあります。にじみや曇りが発生すると、視界が妨げられ大変危険ですので、ロアエアインテークを開けたり、シールドを開けたりしてヘルメット内をよく換気し、にじみや曇りを取り除いてください。
- CWR-FのPINLOCK® EVO lensを交換される場合は、DKS303をご購入ください。

⚠️ WARNING

- Do not use PINLOCK® EVO lens with a tinted shield/visor at night.
- The PINLOCK® EVO lens is made of a material that is easier to scratch than the outer shield/visor. It should be treated with great care.
- Remove the protective film before using the PINLOCK® EVO lens.
- The PINLOCK® EVO lens demonstrates high effectiveness in stopping fog by absorbing moisture. However, if the helmet is used continuously with the lower vent in the closed position in low-temperature, high-humidity conditions, the lens can become saturated with water vapor causing streaks and fog to appear. If streaks or fog appears, it may obstruct your view and be very dangerous! In this case, open the lower air intake and/or open the shield/visor to circulate air within the helmet to remove the streaks and fog from the helmet.
- Purchase DKS303 for CWR-F for replacement of PINLOCK® EVO lens.

内装の交換について / Replacing Interior Parts

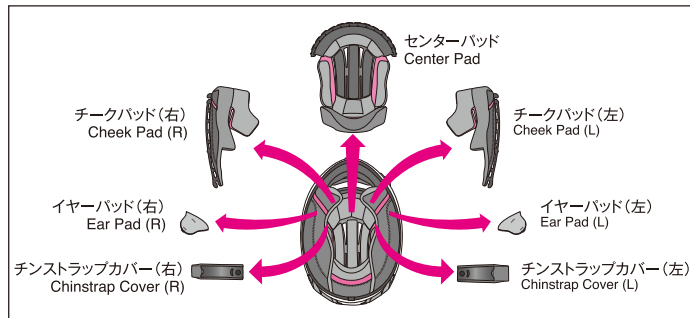

当製品はセンターパッド、チークパッド(左右)、チンストラップカバー(左右)、イヤーパーッド(左右)を取り外して洗うことができます。また、オプションパッドと交換することで、かぶり心地を調整することができます。内装の名称と図を参照して、着脱を確実に行ってください。センターパッド、チークパッド、チンストラップカバーは、必ずすべて装着してご使用ください。

内装を交換する場合は、下記表を参照のうえ、正しいサイズのものをお求めください。

The center pad, the right and left cheek pads and chinstrap covers, and the ear pads can be removed for washing. You can also adjust the fit of your helmet by switching to the optional pads. Look at the list and drawing of interior parts and check whether the parts are installed or removed. Be sure to always fix the center pad, cheek pads, and chinstrap covers prior to riding.

If necessary, use the following table to order the proper interior parts to adjust the fit of your helmet.

■パッドサイズ / Pad Sizes

製品サイズ / Helmet Size	XS/S	M	L	XL	XXL
タイプ I センターパッド TYPE-I Center Pad	標準 / Standard				
	S	M	L	XL	XXL
タイプ I チークパッド TYPE-I Cheek Pad	きつめ / Firm fit (オプション / Optional)				
	標準 / Standard				
	緩め / Loose fit (オプション / Optional)				
		39			35
		35			31
		31			—

- チークパッドは全サイズ共用パーツです。例えば、Mサイズで頬部を緩くしたい場合はチークパッド31、きつくしたい場合はチークパッド39(共にオプションパーツ)に交換してください。
- センターパッドは各製品サイズで異なります。ご購入の際、お手持ちのヘルメットのサイズを確認してください。

- The same cheek pads can be used with all helmet sizes. For the M size helmet example, choose cheek pad size 31 if you want a looser fit and size 39 for a firmer fit (both are optional parts).
- Center pads will vary by model size. Confirm the size of your helmet prior to making a purchase.

イヤークッション / Ear Pads

イヤークッションは、ヘルメット内への風の巻き込みに起因する騒音を低減します。イヤークッションは取り外しが可能です。取り外し方、取り付け方は、「内装の取り外し方」および「内装の取り付け方」をご覧ください。

The ear pads are designed to reduce wind noise. The ear pads can be removed. To remove or install the ear pads, refer to the "Removing Interior Parts" and "Installing Interior Parts" sections.

- イヤークッションを装着すると、周りの車やバイクの音が通常より小さく聞こえるので、運転時は特に注意してください。

- With the ear pads are installed, the sound from nearby vehicles will be reduced. Please be aware of this while riding.

内装の取り外し方 / Removing Interior Parts

1. チークパッドの取り外し

チンカーテン/ロアエアスポイラーを装着している場合は、まずチンカーテン/ロアエアスポイラーを取り外します。

チークパッドベースから引き剥がすようにホックを3か所外し(図1)、前部チークパッドブラケット(A)からプレート(a)部分を引き抜きます(図2)。次に後部チークパッドブラケット(B)からプレート(b)部分を引き抜きます(図3)。プレート(b)部分を引き抜く際は、強く引かずはいねいに引き抜いてください。必ずプレート(a)部分から外してください。プレート(a)部分を取り付けた状態でプレート(b)部分を真上に引き抜くと、プレートを破損する可能性がありますので、ご注意ください。

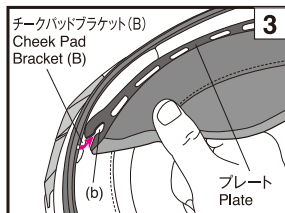
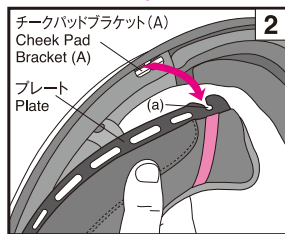
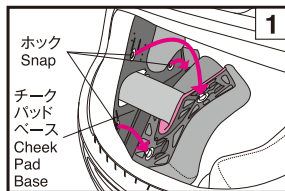

1. Removing the Cheek Pads

When the chin curtain and/or the lower air spoiler is installed, remove it first.

Unfasten the 3 snaps to remove the pad from the cheek pad base (Drawing 1). Pull the notch (a) from the cheek pad bracket (A) as shown in the Drawing 2.

Next, pull the notch (b) from the cheek pad bracket (B) as shown in the Drawing 3. Do not pull it hard. **Be sure to pull the front notch (a) out first. If you pull out the rear notch (b) before pulling out notch (a), the plate may be damaged.**

2. イヤークッションの取り外し

4か所の爪を、図のようにチークパッドベースから引き抜き、イヤークッションを取り外します(図4)。反対側も、同じ要領で取り外します。

3. センターパッドの取り外し

センターパッドはまず、後頭部の2か所のホック(図5)を取り外します。前頭部は、プレートを引きはがすように取り(図6)、センターパッドを取り外します。

4. チンストラップカバーの取り外し

チンストラップカバーを取り外すには、チークパッドを取り外してからチンストラップカバーのホックを外し、チンストラップから引き抜きます(図7)。反対側も、同じ要領で取り外します。

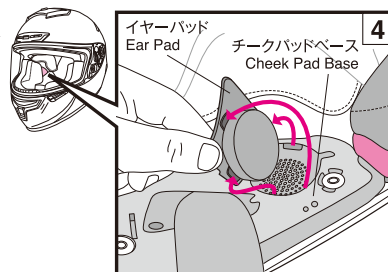

2. Removing the Ear Pads

Unfasten the 4 clasps on the plate from the cheek pad base (Drawing 4). Remove the ear pad. Remove the other ear pad in the same manner.

3. Removing the Center Pad

Remove the center pad by unsnapping 2 points at the rear of the helmet first. (Drawing 5).

Pull the front portion of the center pad from the holding plate as per Drawing 6.

4. Removing the Chinstrap Covers

Remove the cheek pad then unfasten the chinstrap cover snap. Remove the cover from the chinstrap (Drawing 7). Remove the other chinstrap cover in the same manner.

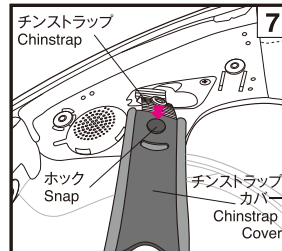
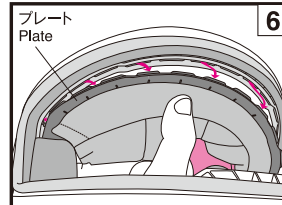
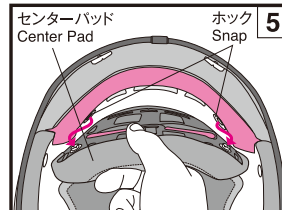

センターパッド / Center Pad

センターパッド分解図
Disassembled Center Pad Drawing

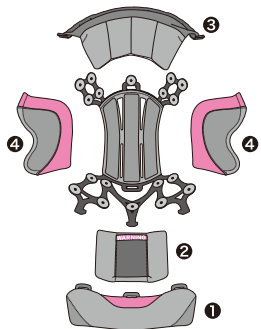

センターパッドは、フロント、サイド、リア、ネックのパッド(オプション)の厚さを変えることによって、フィッティングを調整できます。

Center pad is composed of front, side, rear, neck and top pads. Fitting may be adjusted by replacing each pad with optional pad.

1~4の図で取付け位置を確認し装着して下さい。

Check fixing positions in the order of ① to ④ as per drawing before fixing.

頭の横の部分がきつい場合、例えばMサイズでは、オプションのS5のサイドパッドに交換することでゆるめに調整することができます。センターパッドの各部分のパッドは、サイズによって異なる場合があります。ご購入前にご確認ください。

*センターパッドの各パッドを取り外す際は、面ファスナー部分が傷つかないように、ていねいに行ってください。

For instance, when side area of head is tight in M size, it can be eased by changing side pad to optional S5. Pad of each portion of center pad may vary in size of helmet. Check it before purchase.

*When disassemble each pad of center pad, do it carefully.

タイプ-I トップパッド
TYPE-I TOP PAD

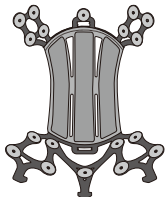

■パッドサイズ / Pad Sizes
タイプ-I トップパッド / TYPE-I TOP PAD

製品サイズ / Helmet Size		XS	S	M	L	XL	XXL
オプション / Optional	きつめ Firm fit ↑	S13		L13			
標準 / Standard		S9		L9			

① ネックパッドの装着の仕方 / Equipping Neck Pad

ネックパッドを装着する時は、プラスチック部分を曲げないように注意をしてください。

When fixing or removing neck pad, pay attention not to bend plastic portion.

タイプ-I ネックパッド
TYPE-I NECK PAD

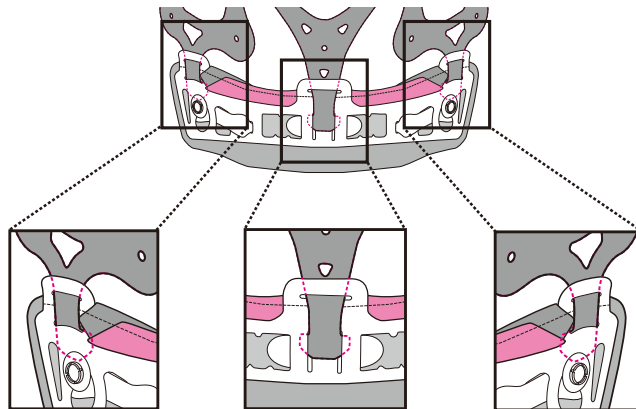
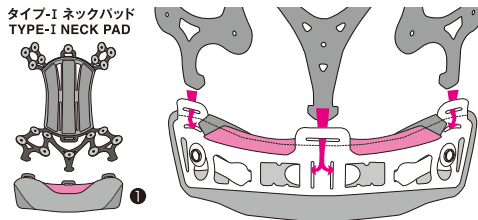

■パッドサイズ / Pad Sizes
タイプ-I ネックパッド / TYPE-I NECK PAD

製品サイズ / Helmet Size		XS	S	M	L	XL	XXL
オプション / Optional	きつめ Firm fit ↑	S13	M13	L13	XL13		
標準 / Standard		S9	M9	L9	XL9		

② リアパッドの装着の仕方 / Equipping Rear Pad

XS/S/Lサイズは図の上のライン、トップパッドの後端ラインに合わせて装着します。M/XL/XXLサイズはそれより5mmほど離して装着します。

Align XS/S/L sizes to line of drawing below, not to make a gap between top pads. Fix M/XL/XXL sizes 5mm below from top pads.

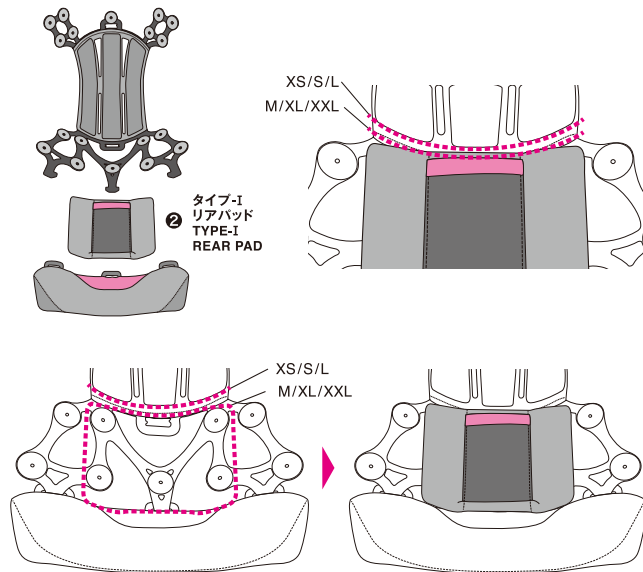

■パッドサイズ / Pad Sizes タイプ-I リアパッド / TYPE-I REAR PAD

製品サイズ / Helmet Size		XS	S	M	L	XL	XXL
オプション / Optional	きつめ Firm fit	S13		L13			L9
標準 / Standard	↑↓	S9		L9			L5
オプション / Optional	緩め Loose fit	S5		L5			—

③ フロントパッドの装着の仕方 / Equipping Front Pad

XS/S/Lサイズは図の下のライン、トップパッドの先端ラインに合わせて装着します。M/XL/XXLサイズはそれより5mmほど離して装着します。

Align XS/S/L sizes to line of drawing below, not to make a gap between top pads. Fix M/XL/XXL sizes 5mm apart from top pads.

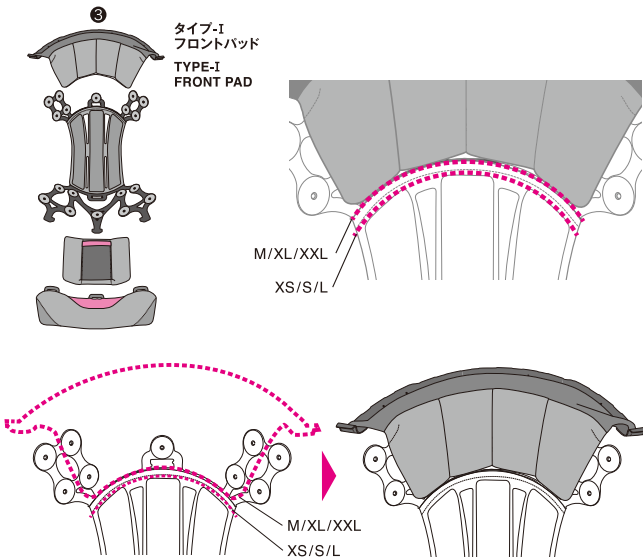

■パッドサイズ / Pad Sizes タイプ-I フロントパッド / TYPE-I FRONT PAD

製品サイズ / Helmet Size		XS	S	M	L	XL	XXL
オプション / Optional	きつめ Firm fit	S13		L13			L9
標準 / Standard	↑↓	S9		L9			L5
オプション / Optional	緩め Loose fit	S5		L5			—

④ サイドパッドの装着の仕方 / Equipping Side Pad

サイドパッドの左右を確認し、図の赤丸部分を合わせ、点線部分を参考にに取り付けてください。

Check right and left sides and adjust corners of pad marked by circle.

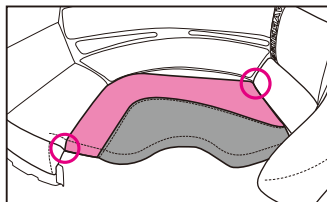
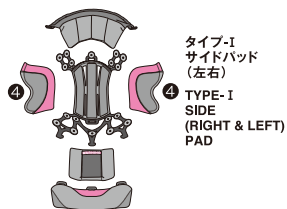

左 / Left

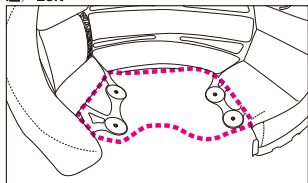

右 / Right

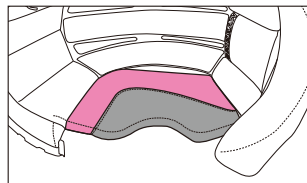
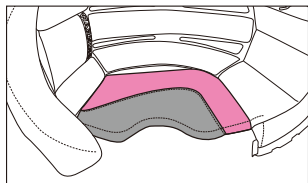
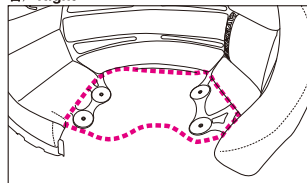

■パッドサイズ / Pad Sizes

タイプ-I サイドパッド (左右) / TYPE-I SIDE (RIGHT & LEFT) PAD

製品サイズ / Helmet Size		XS	S	M	L	XL	XXL
オプション / Optional	きつめ Firm fit		S13		L13		L9
標準 / Standard	↑ ↓ 緩め Loose fit		S9		L9		L5
オプション / Optional			S5		L5		—

内装の位置調整 / Adjustment of Equipping position of Interiors

チークパッド裏面のホックABの位置を変え、また、ネックパッドのホックの位置を変えることにより、前傾姿勢時の被り角度を変え、上方視界を確保しやすくなります。

Wearing angle in forward bent posture may be changed to secure vision by changing positions of hooks A and B of back side of cheek pad or position of hook of neck pad.

標準ポジション / Standard Position

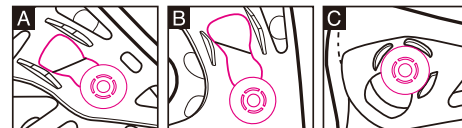

タイプ-I
チークパッド (右)
TYPE-I
Cheek Pad (Right)

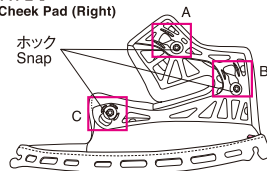

レーシングポジション / Racing Position

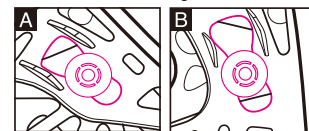

*反対側も同じ要領でA、Bのホックを同じ位置に調整して下さい。
*ホックCは図の位置から動かさなくてください。

*Adjust hooks A and B to the same positions in the same manner for opposite side.
*Don't move hook C from position of drawing.

タイプ-I ネックパッド / TYPE-I NECK PAD

標準ポジション / Standard Position

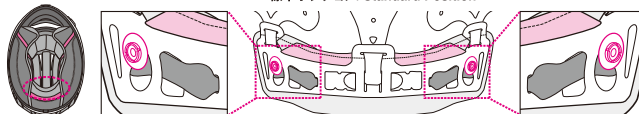

レーシングポジション / Racing Position

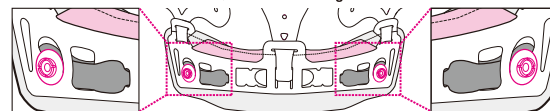

内装の取り付け方 / Installing Interior Parts

1. チンストラップカバーの取り付け

チンストラップカバーは左右で形状が異なります。取り付けの際は、図を参照し、左右を確かめてからチンストラップに通し、カチッと音がするまでホックをはめ込みます(図8)。



チンストラップ
カバー(右)
Chinstrap Cover (R)



チンストラップ
カバー(左)
Chinstrap Cover (L)

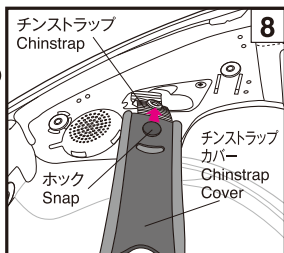

2. センターパッドの取り付け

前部プレートは、片側(図9参照)から反対側にかけてブラケットの隙間(図10矢印部分参照)にすべらせるように入れます。次に後頭部の2か所のホックをカチッと音がするまではめます(図11)。

1. Installing the Chinstrap Covers

The chinstrap covers have different shapes on the right and left sides of the helmet. Pass the chinstrap through a chinstrap cover and snap each other until you hear it clicks (Drawing 8).

2. Installing the Center Pad

Slide and insert front plate into a gap of bracket from one side to another as indicated in Drawing 9 and 10. Snap the two of snaps into place in the rear of the center pad as per Drawing 11.

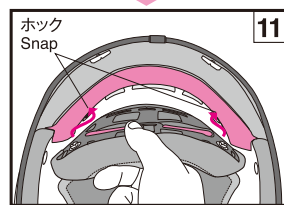
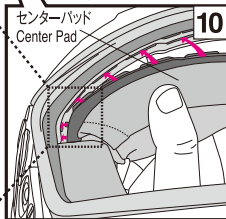
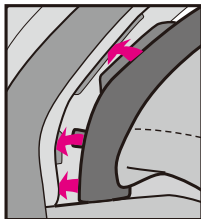
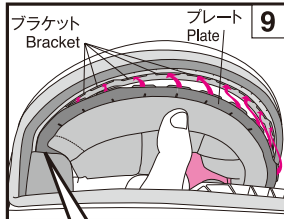

内装の交換について / Replacing Interior Parts

3. イヤーパッドの取り付け

イヤーパッドの左右を確認し、取り付けるときは、図12の点線部分に合わせるようにかぶせ、4か所の爪部分を、それぞれ cheekパッドベースの切り欠き部分と合わせ、パッドの上から押さえはめます。反対側も、同じ要領で取り付けます。

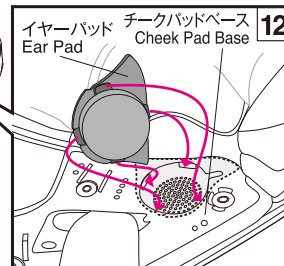

3. Fixing of Ear Pad

Check right and left sides of ear pads and place it adjusting to dotted line of drawing 12. Then, adjust 4 catches to cuts of cheek pad base and press pad. Do in the same manner for other side.

4. チークパッドの取り付け

チークパッドをヘルメットへ装着する前に、ホックA、Bが標準ポジションもしくはレーシングポジションの位置になっているか、また、ホックCが図の位置になっているかも確認してください(図13)。

4. Installing the Cheek Pads

Make sure that hooks A and B are in a standard position or a racing position and that hook C is in a position shown in drawing before equipping cheek pad to helmet (drawing 13).

標準ポジション/Standard Position

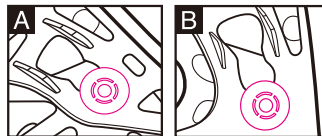

レーシングポジション/Racing Position

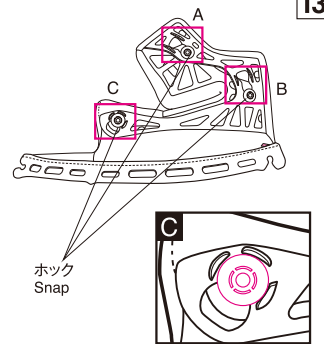
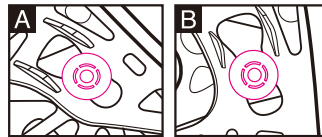

取り付けるときは、チークパッドの左右を確認してください。プレート後端部の(b)部分をチークパッドブラケット(B)のボスに差し込みます(図14)。次に、プレート後端から前方に向かって差し込んでいき、プレート(a)部分をチークパッドブラケット(A)のボスに差し込みます(図15)。プレートを差し込んだあと、図16のようにチンストラップをチークパッドのくぼみに差し、①→②→③の順にホックをはめ込みます。ホックは、パッド側からホックの上部分を強く押し、カチツと音がするまではめ込みます。最後に、図17のようにパッドの角部分(A)を押し、チークパッドのプレートをチークパッドベースの突起部にはめ込みます。反対側のチークパッドも、同じ要領で取り付けます。

Identify a right pad and a left pad. Insert a groove (b) of a rear portion of plate into a boss of a cheek pad bracket (B) as per Drawing 14. Then, do frontward and insert a groove (a) of a plate into a cheek pad bracket (A) as per Drawing 15. Make sure to insert a plate deeply.

After the plate is inserted, pass the chinstrap through the hollow section of the cheek pad (Drawing 16). Fasten the snaps in ① to ③ order, by pressing the head of the snaps firmly from the pad side until they click in place. Lastly, press the corner (A) of the pad as shown in the Drawing 17 and fit the cheek pad plate securely into the boss of the cheek pad base. Install the other cheek pad in the same manner.

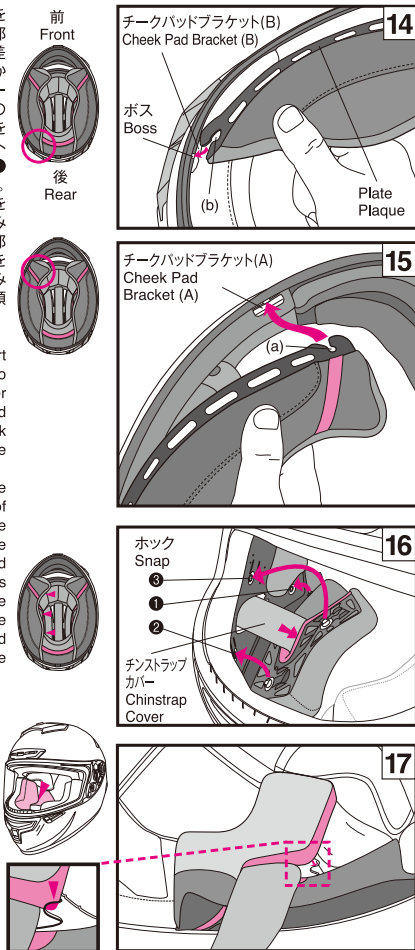

内装の取り扱いに関するご注意 / Important Notice about Handling Interior Parts

1. ホックのはめ込み、取り外しはなるべくホックの近くを持ち、ていねいに行ってください。ホックはカチツと音がするまできちんと取り付けてください。
2. 内装を洗う場合は手洗いか、洗濯機をご使用の場合はネットに入れるなどして、ていねいに洗ってください。洗濯の際は水またはぬるま湯を使用し、乾いた布で水をふき取ってから陰干ししてください。内装パーツのプラスチック部分を破損する恐れがありますので、強くしぼったり、プラスチック部分を折り曲げたりしないでください。脱水機を使用する場合は、十分ご注意ください。衝撃吸収ライナー(発泡スチロール部分)は、柔らかい布を水または水で薄めた中性洗剤で湿らせてふいてください。パーツを破損する恐れがありますので、**40℃を超える湯・塩水・酸性またはアルカリ性の洗剤・ベンジン・シンナー・ガソリン・その他の有機溶剤・ガラスクリーナー等、有機溶剤を含むクリーナー類は使用しないでください。**
3. センターパッドを洗濯する際は、各パッド(フロント、リア、サイド、トップ、ネックパッド)は全て組みつけた状態で、ネットに入れて洗濯してください。各パッドを取り外して洗った場合、面ファスナーの部分が傷つく恐れがあります。

1. When fastening or unfastening the snaps, you should hold near the snaps and treat carefully. Fasten the snaps firmly until they click in place.
2. You can clean the inner parts by hand washing them or by washing them in a washing machine after placing them in a laundry net. Please treat them carefully when washing. Use lukewarm water. Gently squeeze the parts with a dry towel and dry them in the shade. To prevent damage to the plastic areas of the interior parts, do not wring them strongly and do not fold or bend the plastic areas. Take special care if you are using a washing machine. Do not dry the interior parts with a clothes dryer, blow dryer, or any other type of mechanical dryer, as heat can damage the material. The impact absorbing liner (polystyrene foam section) should be wet with a soft cloth dipped in a solution of mild neutral soap and water and then wiped. Allow time for the impact absorbing liner to dry in the shade. Do not dry the impact absorbing liner in the sunlight or use any type of mechanical dryer, as the impact absorbing liner is extremely sensitive to heat. If the impact absorbing liner is exposed to high heat of any kind, contact your dealer or SHOEI directly for a safety evaluation. To prevent damage, **do not use any of the following cleaning materials: hot water over 40°C; salt water; any acidic or alkali detergent; benzine, thinner, gasoline, or other organic solvents; glass cleaner; or any cleaner containing organic solvents.**
3. When washing center pad, put it in washing net in an assembled position of all parts (front, rear, side, top and neck pads). When each pad is disassembled and washed separately, flat fastener may be damaged.

E.Q.R.S. (エマージェンシークイックリリースシステム)
E.Q.R.S. (Emergency Quick Release System)

E.Q.R.S.(エマージェンシー クイック リリース システム)とは、万が一の事故の際、ヘルメットからチークパッドを引き抜くことで、救護者がライダーの頭部への負担を最小限に抑えつつ、容易にヘルメットを取り外すことができるシステムです。緊急時にチークパッドを外すには、最初にチンストラップをほどきか切断し、ライダーの頭部が動かないようにヘルメットを押さえ、赤いタブ部分(図1)を持ち、図2で示された方向にエマージェンシータブを引っ張ります。(※チンカーテン、ロアエアスポイラーが装着されている場合は、エマージェンシータブを引き出すまえに取り外してください。)エマージェンシータブを引っ張ることでチークパッドのホックが外れ、ライダーがヘルメットを被った状態のまま、ヘルメット下部からパッドを引き抜くことができます。反対側のチークパッドも同じように外します。チークパッドを外すときは、必ずヘルメットをしっかり押さえ、ライダーの頭部を動かさないよう注意してください。

E.Q.R.S. (Emergency Quick Release System) is a mechanism for emergency personnel to remove the cheek pads. To remove a cheek pad in an emergency, cut or undo a chinstrap first. While holding the helmet firmly so that the rider's head may not move, take emergency strip (Drawing 1) and pull it to a direction indicated in the Drawing 2. (If chin curtain and/or Lower Air Spoiler is equipped, it must be removed before using the emergency strip.) Pulling the emergency strip will release snaps and allow a cheek pad to be pulled out through the bottom of the helmet while it is still on the rider's head. Repeat the same procedure to remove the other side. Be sure to hold the helmet firmly and pay full attention not to move the rider's head while removing the cheek pads.

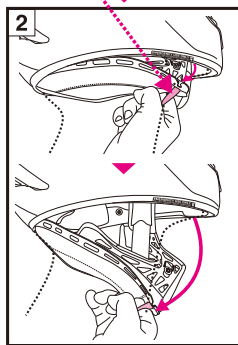
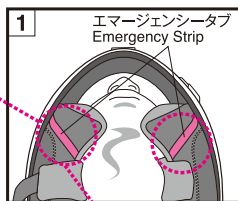

1. ヘルメットからチークパッドを引き抜くとき、片方の手で必ずヘルメットを固定してください。
2. 必ず専用のチークパッドを使用してください。専用の部品以外を取り付けたりしないでください。
3. ヘルメットにチンカーテン/ロアエアスポイラーが装着されている状態のときは、チンカーテン/ロアエアスポイラーを取り外してからエマージェンシータブを操作してください。

1. Make sure to hold the helmet firmly by your hand when pulling out cheek pads.
2. Use genuine SHOEI cheek pads only and never use non-SHOEI parts.
3. If a chin curtain and/or a lower air spoiler is installed in the helmet, remove the chin curtain and/or the lower air spoiler before handling the emergency strip.

⚠️ ご注意

1. 走行中は絶対に使用しないでください。
2. 普段、メンテナンスなどの目的でチークパッドを取り外すときには使用しないでください。

⚠️ WARNING

1. Never pull the emergency strip while riding.
2. Do not use Emergency Quick Release System when removing a cheek pad for maintenance.

EMERGENCY USE ONLY
PULL RED TAB AND REMOVE CHEEK PAD

このステッカーをヘルメットから剥がさないでください。
Never peel these stickers from a helmet.

⚠️ ご注意

1. ご使用のまえに、シールド左右のフックとギアが確実にハマっているか確認してください。
2. センターパッド、チークパッド、チンストラップカバーは、必ずすべて装着してご使用ください。
3. ヘルメットおよびシールドのお手入れに、40°Cを超える湯・塩水・酸性またはアルカリ性の洗剤・ベンジン・シンナー・ガソリン・その他の有機溶剤・ガラスクリーナー等、有機溶剤を含むクリーナー類は使用しないでください。これらが付着すると、ヘルメットの構成部材が変質し、安全性に支障をきたす可能性があります。

- ・ 走行中に付着した虫による汚れは、放置すると塗装面を浸食し、完全に除去できなくなりますので、すみやかに取り除いてください。
- ・ シールドや内装を交換する際は、必ず純正部品を使用してください。

⚠️ WARNING

1. Before use, check that the shield /visor hooks and gears are fit firmly.
2. Be sure to always wear the center pad, cheek pads, and chinstrap covers when using the helmet.
3. When cleaning and caring for the helmet and shield /visor, do not use any of the following cleaning materials: hot water over 40°C; salt water; any acidic or alkali detergent; benzene, thinner, gasoline, or other organic solvents; glass cleaner; or any cleaner containing organic solvents. If any of these cleaners are used, the helmet's chemical nature may be altered and safety may be hindered.

- ・ If insects become stuck to the helmet during riding and are left in place, the helmet surface may be corroded. They should be removed promptly.
- ・ Be sure to use SHOEI genuine parts when replacing the outer shield /visor or inner parts.