

この度は



製品をお買い上げいただき誠にありがとうございます。

●本製品の取付にあたっては、この取付ガイドをお読みのうえ、正しく行ってください。

【適合車種】 CBR600RR 21- PC40-170001 ~

< 取付手順 >

①



フロントインナーカバーを外します。

左サイドカウルを外す為、○印付近のインナーカウルと左サイドカウルを固定しているワンプッシュを外します。

②

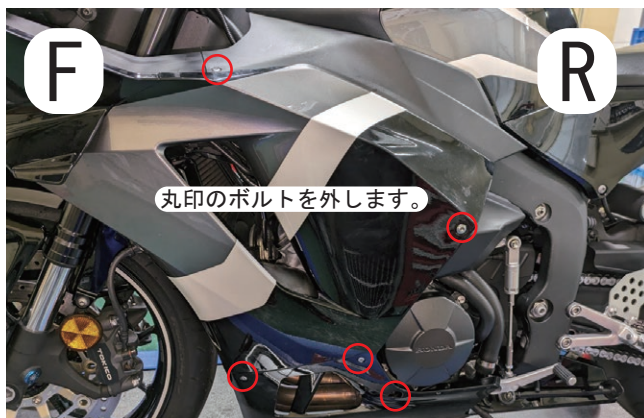

②の補足

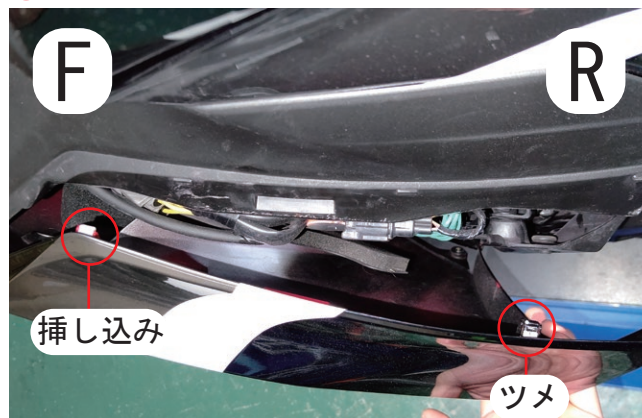

丸印のボルトを外し、左サイドカウルを外します。

②の補足

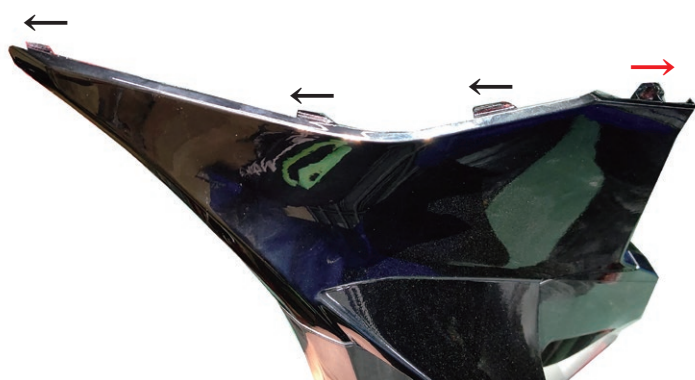

ツメが4つあり

フロント方向に3つ、リア方向に1つ爪があります。

③

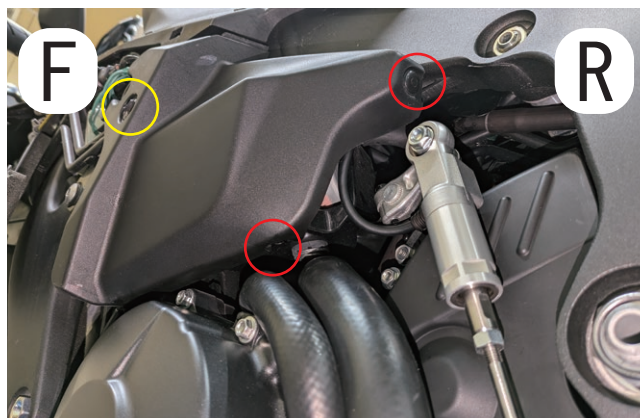

丸印のボルトとワンプッシュを外し、カバーを取り外します。

この度は



製品をお買い上げいただき誠にありがとうございます。

●本製品の取付にあたっては、この取付ガイドをお読みのうえ、正しく行ってください。

【適合車種】 CBR600RR 21- PC40-170001 ~

＜取付手順＞

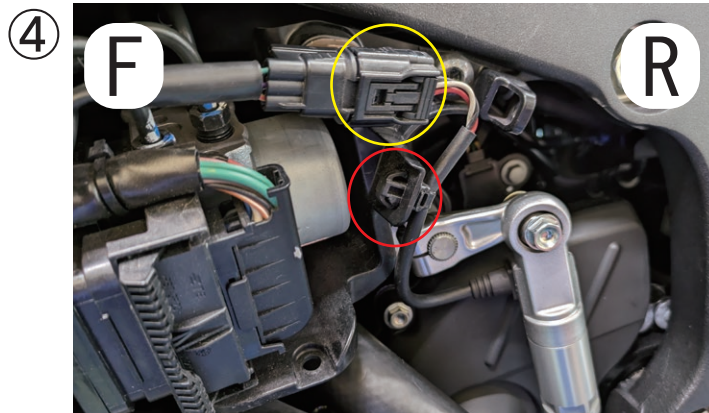

クランプの横側にロックがあります。

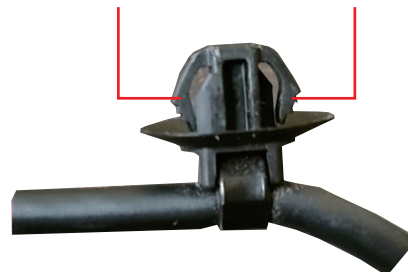

純正シフトスイッチのカプラーとクランプを外します。

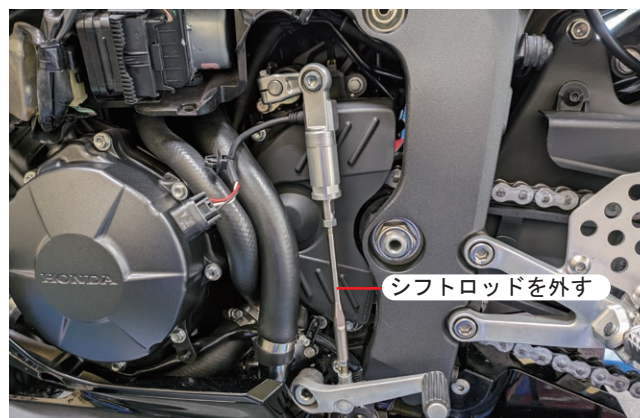
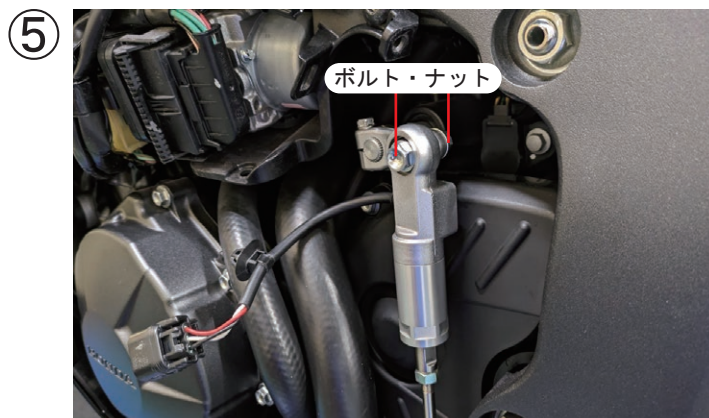

純正シフトスイッチを固定しているボルト・ナットを外し、その後にシフトロッドも外します。

⑥



純正シフトアームを外します。

この度は



製品をお買い上げいただき誠にありがとうございます。

●本製品の取付にあたっては、この取付ガイドをお読みのうえ、正しく行ってください。

【適合車種】 CBR600RR 21- PC40-170001 ~

＜取付手順＞

⑦

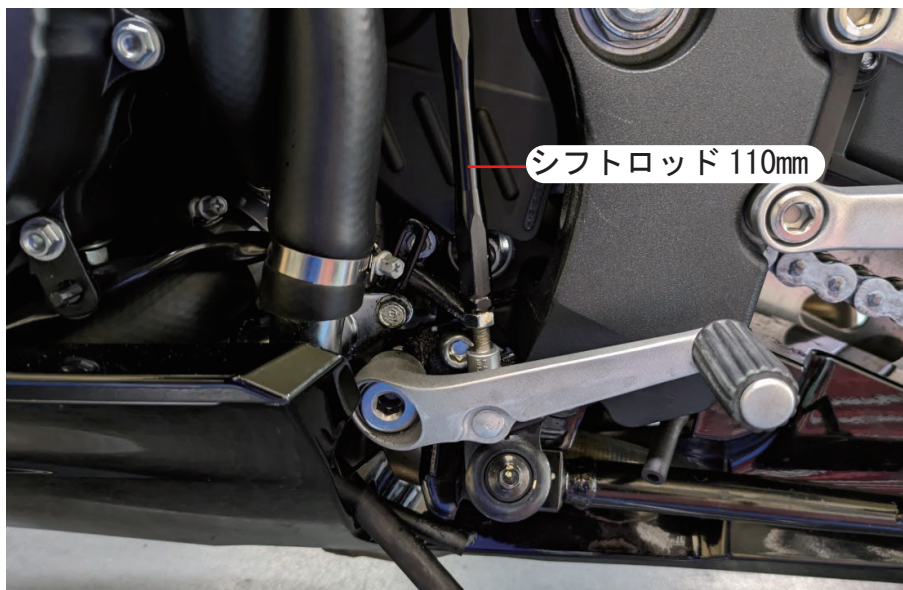

純正ロッドエンドにシフトロッドを組みます。

シフトロッド 110mm

F x F R x R

通常のシフトロッドと異なります。

【別途購入してください。】

9mm

純正ナット

STD  
ロッドエンド  
MR

STD ロッドエンド MR にシフトロッド 110mm を取り付けます。

※純正ステップ取付の場合は別途必要です。

品番 : EZ-110FF-RR

を購入してください。

通常は正ネジ / 逆ネジのシフトロッドですが、

上記品番の物は正ネジ / 正ネジのシフトロッドとなっています。

この度は



製品をお買い上げいただき誠にありがとうございます。

●本製品の取付にあたっては、この取付ガイドをお読みのうえ、正しく行ってください。

【適合車種】 CBR600RR 21- PC40-170001 ~

## ＜取付手順＞

⑧

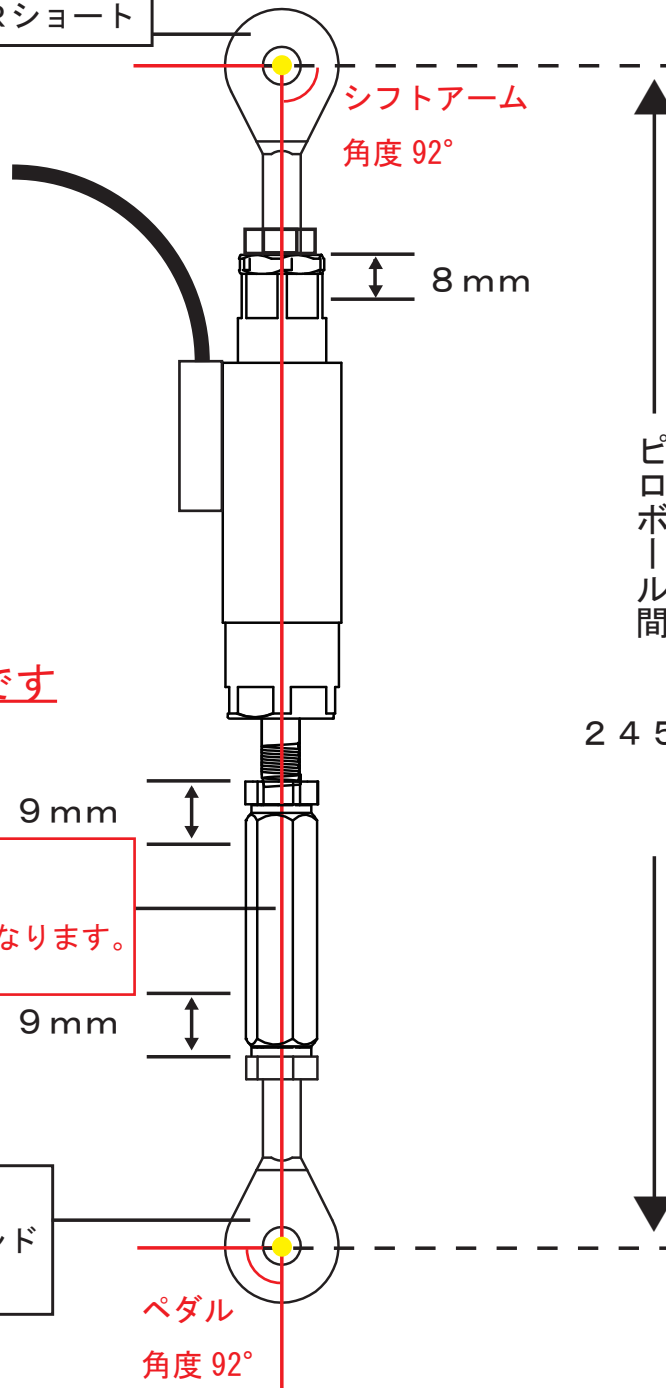
ロッドエンド  
MRショートシフトアーム  
角度 92°

8 mm

使用パーツ

シフタースイッチ

ロッドエンドMRショート

3種ナット M6 (正ネジ)

シフトロッド 110mm

【通常のシフトロッドと異なります】

ピロ  
ボール  
間

245 mm

数値は参考です

シフトロッド 110mm  
F x F R x R  
通常のシフトロッドと異なります。  
【別途購入してください。】

9 mm

9 mm

STD

ロッドエンド

MR

ペダル  
角度 92°

シフトスイッチを上記を参考に組み立ててください。

※配線側が前を向くようにシフタースイッチを組みます。

この度は



製品をお買い上げいただき誠にありがとうございます。

●本製品の取付にあたっては、この取付ガイドをお読みのうえ、正しく行ってください。

【適合車種】 CBR600RR 21- PC40-170001 ~

## ＜取付手順＞

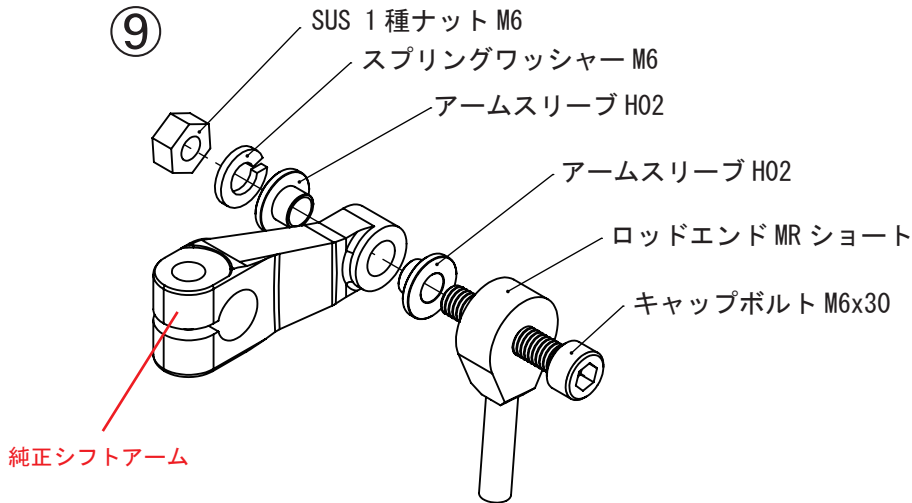

## 使用パーツ

純正シフトアーム  
アームスリーブ H02  
キャップボルト M6 x 30mm  
スプリングワッシャー M6  
SUS 1種ナット M6  
ロッドエンド MR ショート

純正シフトアームを組みます。

⑩

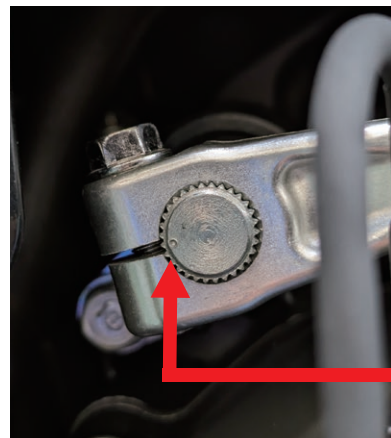
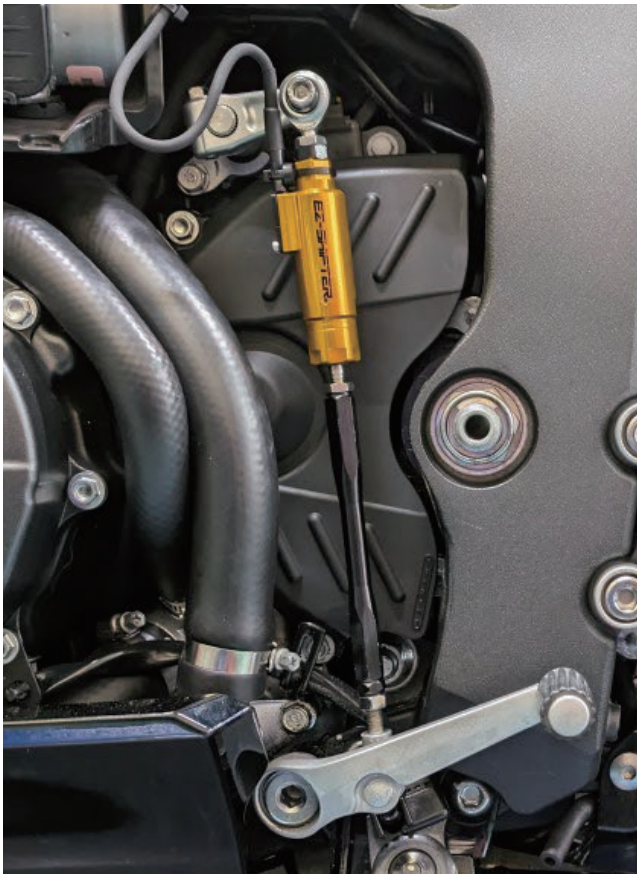

注意

シフトアーム  
位置を合わせる



注意

プロトラクターで  
角度を測ってください。



飲み込み量を測り、角度を測ってください。  
角度はプロトラクターで確認します。

純正シフトアームのポンチを合わせ車体に取り付けます。プロトラクターを使用し角度を確認してください。  
角度が合わない場合は飲み込み量・シフトアームの位置で調節してください。

この度は



製品をお買い上げいただき誠にありがとうございます。

●本製品の取付にあたっては、この取付ガイドをお読みのうえ、正しく行ってください。

【適合車種】 CBR600RR 21- PC40-170001 ~

＜取付手順＞

⑪

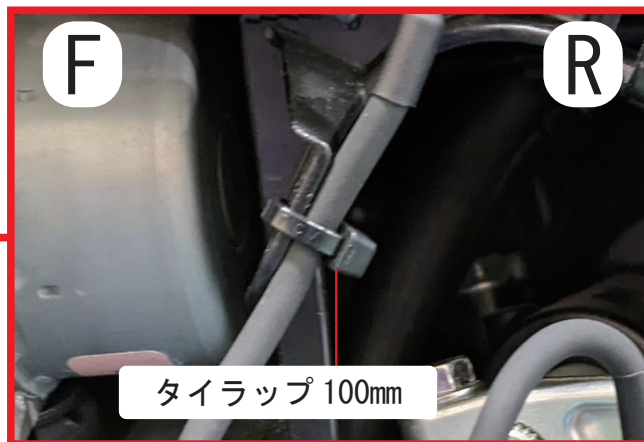
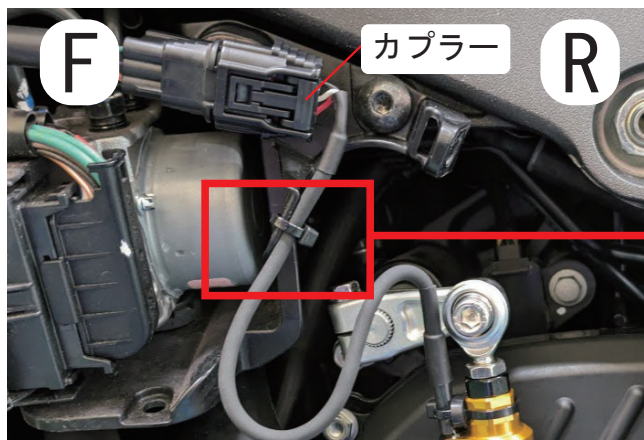

カプラーを接続しタイラップ 100mmで配線を固定します。  
ペダルを動かして、引っ張らずたるまない程度で配線を固定してください。

⑫

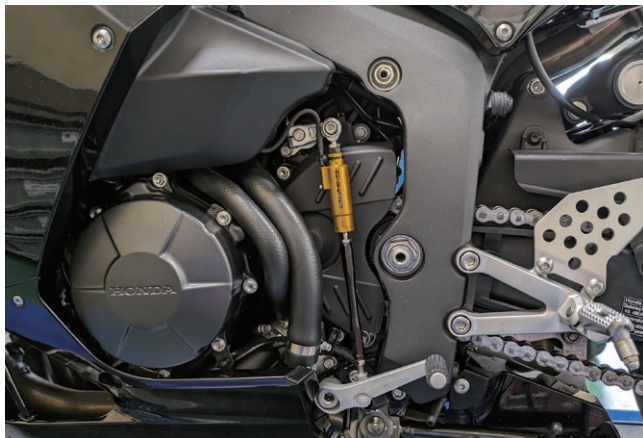

外した部品を組み完成です。

この度は



製品をお買い上げいただき誠にありがとうございます。

●本製品の取付にあたっては、この取付ガイドをお読みのうえ、正しく行ってください。

【適合車種】 CBR600RR 21- PC40-170001 ~

〈クイックシフターの設定〉

【クイックシフターが既に装着されている】または【標準装備の車両】では行う必要はありません。  
この作業は取付作業が終わった後に行ってください。

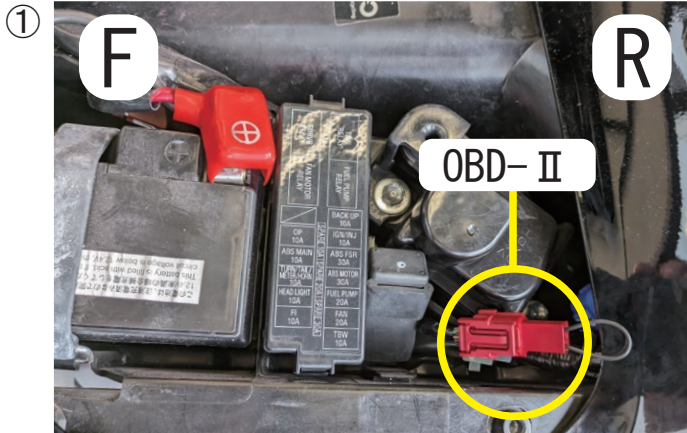

メインシートを外し、OBD-IIのキャップを外し  
SCS カプラーを接続します。



※HONDA 純正カプラーはバイク取扱店で購入してください。

HONDA 純正カプラー品番：070MZ-0010300

※SCS カプラー 6P タイプ1は弊社で購入できます。

SCS カプラー 6P タイプ1 品番：SCS-1

純正シフターのQS モードをONにする為に  
カプラーをどちらか1個用意します。



キーONしてから  
SEL スイッチの▲ or ▼ + MODE スイッチを  
同時長押しします。



①SERVICE を選択⇒②QUICKSHIFTER を選択⇒③EQUIPMENT を選択

※SCS カプラーを接続していない場合は【EQUIPMENT】から先に進めません。

この度は



製品をお買い上げいただき誠にありがとうございます。

●本製品の取付にあたっては、この取付ガイドをお読みのうえ、正しく行ってください。

【適合車種】 CBR600RR 21- PC40-170001 ~

〈クイックシフターの設定〉

④

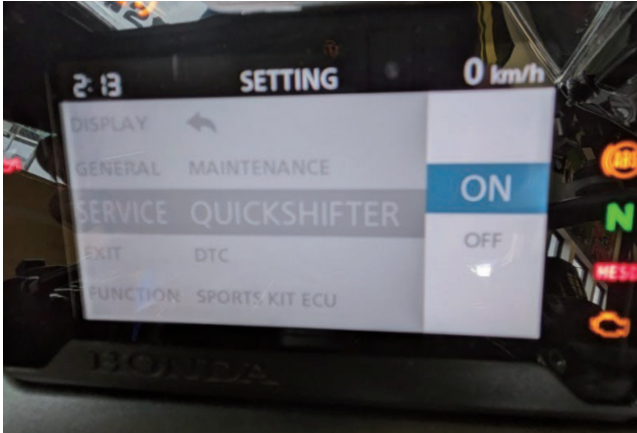

ON にすると QUICKSHIFTER が使用できるようになります。  
キー OFF して、SCS カプラーを外し、外した部品を組みます。

●本製品の取付にあたっては、この取扱説明書を良くお読みのうえ、正しく行ってください。

この取扱説明書では安全にご利用いただくために、特にお守りいただきたいことを次のマークで示しています。



**警告** この表示を無視して誤った取扱いをすると、人が死亡又は重傷を負う可能性が想定される内容を示しています。

●取付作業には専門知識を持った業者などが行ってください。



**注意**

この表示を無視して誤った取扱いをすると人に障害を負う可能性が想定される内容および物的障害のみ発生が想定される内容を示しています。

- サービスマニュアルをご用意ください。
- 異常を感じた場合は直ちに使用をやめて、お買い上げの販売店や当社までご連絡ください。
- 電気部品ですので、無理に配線を引っ張ったりしますと断線の恐れがあります。

・取付の際の事故等は一切責任を負いかねますので予めご了承願います。  
・商品には万全を期しておりますが、万が一不良品等がございましたら、お手数ですが販売店へご連絡ください。  
ただし、商品到着後一週間以上経過した商品、すでに装着された商品に関しまして対応をしかねますので予めご了承ください。



株式会社 寺本自動車商会  
大阪府大東市諸福 8-4-22  
TEL072-875-8088