

## MORIWAKI MEGAPHONE BLACK / CHROME

Honda '18SUPER CUB110 / CROSS CUB110

[Part No.] 01810-H01Q4-00 / 01810-H11Q4-00

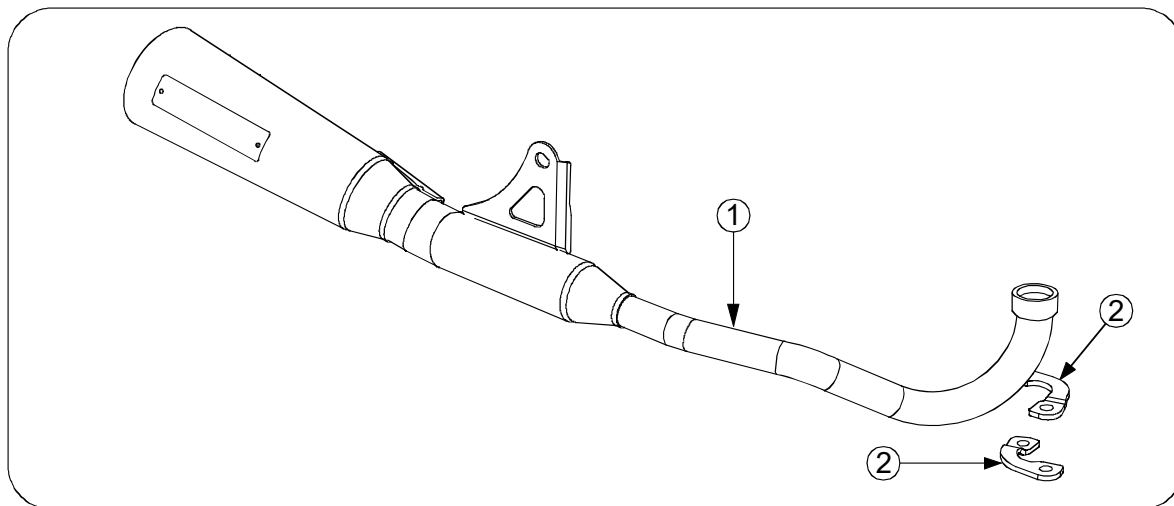

## 【付属品リスト】

No.	部品番号	商品名	入数
1	18110-H01Q4-00	EX.パイプ COMP.(ブラック)	1
	18110-H11Q4-00	EX.パイプ COMP.(メッキ)	1
2	18115-H11Q4-00	EX.フランジ	2
3	取扱説明書、排気ガス試験結果証明書		1

## 【取り付け工具】

メガネレンチまたは、ソケットレンチ  
10, 12, 17, 19mm

## 【製品仕様】

製品名	MEGAPHONE メッキ/ブラック	インジェクション	純正状態
適合機種	Honda SUPER CUB110 '18	エンジン仕様	純正状態
	Honda CROSS CUB110 '18	オイル交換	本製品脱着不要
型式	ホンダ・2BJ-JA44	フィルター交換	本製品脱着不要
	ホンダ・2BJ-JA45	センタースタンド	使用可
商品重量	2.4kg(STD=3.5kg)	JMCA認定番号	JMCA1117007079
排気音量	CUB110 近接:86dB/加速:73dB	その他	・スーパーカブ50/クロスカブ50には取付不可
	CROSS CUB110 近接:86dB/加速:72dB		・09-17SUPER CUB110/CROSS CUB(EBJ-JA10/EBJ-JA07)不適合

### ⚠️注意

- ① 作業する時は、けが、やけど防止のため、軍手を着用してください。
- ② 作業する時はエンジンを十分冷ましてから作業を行ってください。やけどするおそれがあります。
- ③ 走行時に脱落などのトラブルが発生しないよう、**各部の締め付けを十分確認**して下さい。
- ④ 走行中振動によりボルト類が緩むことがありますので、**定期的にし締めを行って下さい**。特に転倒後には、緩みやすくなりますので必ず点検してください。
- ⑤ 取り付け後、排気漏れの確認等でエンジンを始動する場合、周囲の安全を確認し、また通気の良い場所で行って下さい。
- ⑥ 車両にスイングアーム、ステップ等の改造がありますと装着できない場合があります。**不正な改造によるマフラー破損等の返品はお受けしておりません**のであらかじめご了承ください。
- ⑦ 転倒歴のある車両では、取り付けることができない場合があります。確実に取り付けることができない場合には本製品を使用しないで下さい。

## 1 【純正部品の取り外し】

- ① センタースタンドを立て、エンジン下面、純正ステップが取り付けられているボルト M8 を緩め、純正ステップを取り外して下さい。
- ② エンジンポート部の EX. フランジナット 2 個を取り外します。取り外したナットは本製品取り付け時に使用します。
- ③ マフラスターを固定しているピボットナットとワッシャーを取り外します。
- ④ マフラーを車体から取り外します。



- ・マフラーを車体から取り外す際は各部に接触しないように十分に注意して作業を行って下さい。
- ・スター外側にある純正ワッシャーはそのままの位置で、本製品取り付けに使用します。

## 2 【製品の取り付け】

- ① ガasket及び当社マフラーを車体にセットします。



- ・マフラーを車体に取り付ける際は各部に接触しないように十分に注意して作業を行って下さい。
- ・ガスケットは再使用しますが、劣化が激しい場合は、ガスケットの交換をお勧めします。(ホンダ純正部品：18291-KVR-C00)

- ② ピボットシャフトにマフラスターを取り付けてから STD ワッシャーを通し、ピボットナットで仮締めして下さい。
- ③ EX. フランジを当社マフラーにセットし、フランジナットで仮締めして下さい。

マフラー取り付けに使用する付属の EX. フランジには、表と裏があります。右図を参考に正しく取り付けてください。

- ④ 取り外した純正ステップを再び組み付けて下さい。

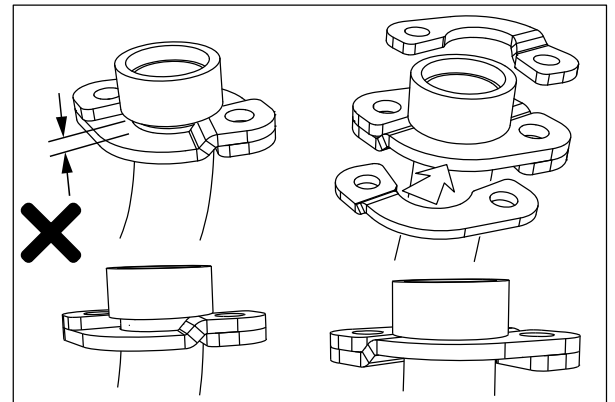

## 3 【取り付け仕上げ】

以下の順序で本締めしていきます。

- ①・ エンジン排気ポート部のナット  
(締付トルク: 13N・m)
- ②・ スター+ピボットシャフトのボルト、ナット  
(締付トルク: 39-49N・m)



- ③・ 各ボルトナット類の締め忘れが無いが、またエンジンを始動し各部の排気漏れが無い事を確認します。

※エンジン排気ポート部分からの排気漏れがある場合は、今一度各部の締付を緩め、エンジンポートの口に的確になじむように締付けなおします。



エンジン始動後 15 分程度は慣らし運転を行って下さい(吸音材の慣らし)。この時、白い排気ガスが出ることや、サイレンサー下部の水抜き穴から水蒸気等が出る場合がありますが、性能上問題ありません。

#### 【セッティングについて】

モリワキストリート用マフラーは、すべてスタンダードの状態で性能が発揮されるように設計されています。したがってマフラー装着にともなうインジェクションなどのセッティングの必要はありません。もしマフラー交換に伴う性能悪化が見られるなら、まずエアクリーナーやプラグ等を整備してもう一度確認して下さい。

#### 【JMCAについて】

全国二輪車用品連合会（JMCA）は、違法改造部品問題が直接の設立動機となり、警察庁をはじめ、国土交通省の指導のもと不法製品一掃とその製品に歯止めをかける活動をしています。

「JMCA認定プレート」にて認可されたマフラーは、（財）日本車輛検査協会の公認検査を受け法規制値をクリアしたうえ、安全をみこした自主規制をも合格した製品です。

**走行の際は付属の排出ガス試験結果証明書を携帯してください。**

#### 【メンテナンスについて】

マフラーボルトの緩み、排気漏れ、転倒による取付け不良などを定期的に点検して下さい。走行による汚れは、市販の中性洗剤等をご使用下さい。

同封の排出ガス試験結果証明書は、走行時にご携帯下さい。

本説明書は末永く保管し、メンテナンス等の機会には、活用するようにして下さい。

製品上の問題点、取付け時の不明点等がありましたら、お気軽にお電話にてお問い合わせ下さい。

記載内容、価格、仕様等は、製品改良のため、予告なしに変更する場合があります。

株式会社モリワキエンジニアリング  
〒513-0825 三重県鈴鹿市住吉町 6656-5  
Tel 059-370-0090 Fax 059-370-0152  
HP <http://www.moriwaki.co.jp>