

Casting(M5R)用ダンパーラバーの現行仕様について

- ◇現行の”品番=4162”は下記寸法のホイール適合します。
- ◇旧型ダンパーが存在し、形状が異なりますので、注意が必要となります。
旧型は、現行仕様に対し、外形(大きい)と厚み14mm(旧タイプは15mm)が異なります。

取り付け方法(現行型)

- 1.最初に、ホイール側が下記寸法であることを確認する。
- 2.ダンパーラバー全体にパーツクリーナー等揮発性のある液体を塗布する
- 3.プラスチックハンマー等で、ダンパーラバーとホイールの角部が引っかけられないように注意し、軽く叩きながら挿入する

- 【注意】** ●ダンパーラバー挿入部(ホイール側)が下記図のような寸法でない場合
旧型ダンパー適応仕様ホイールの可能性があります。
この場合、ラバー(4162)の加工が必要です。
◀◀◀ 仕切フランジ厚が10mm程度のホイールは、旧型ダンパー仕様となります。

加工方法

- カッターナイフでダンパーラバーの仕切フランジに接触する面を両側とも均等にカットします。
カット量は「片側1mm」程度です。(新刃使用)
カットのしすぎに注意し、慎重に、徐々にカットします。
★現物合わせによるラバーのカット加工という作業になります。

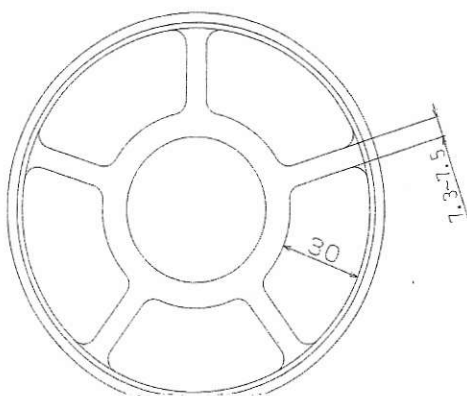

◀◀◀ 旧仕様はこの寸法が約10mmです。



marchesini 総発売元
有限会社 ホイール・テクノロジー
〒488-0047 愛知県尾張旭市南栄町黒石 62 番地 3
TEL0561-52-4500 FAX0561-52-9001