



サイドバー-2200 NS122 取扱説明書

まえがき

この取扱説明書はサイドバーを安全に正しく使用していただくためのものです。
本品の取扱いの前に、必ず本書をよく読んで内容を十分に理解してからご使用ください。
本書をお読みになった後は大切に保管してください。また、本品をゆずられる場合は、次に使用される方に本書も併せてお渡しください。

注意事項の定義

本書では、特に重要な事項や知っていただきたいことを、記号を用いて説明しております。
それぞれの記号とその内容は次のとおりです。

- 警告** 警告事項を守らないと、死亡や重傷に至る重大な事故を起こすおそれがあります。
- 注意** 注意事項を守らないと、ケガを負ったり、物的損害が生じる場合があります。
- 参考** 本品を使用する上で、知っていただきたいことについて説明します。

警告、注意、参考

- 警告** ●本品は「200系ハイエース(DX除く)」及び「NV350キャラバン(ハイルーフ除く)」専用です。他の車種へは取付けできません。
- ハイエースDXシリアーズ及びNV350キャラバンハイルーフ車には取付けできません。
- 注意** ●取付けの際には、必ず取扱説明書をご確認の上、作業を行ってください。
- 取付けの際は、車手や長袖などを着用の上、身体を保護し、十分に注意してください。
- 作業を行う際には、車両が水平な場所で行ってください。
- 使用前や使用后、悪路走行後は各部のネジを確認し、必要であれば増締めしてください。
- 最大積載重量:片側10kg(安全のため最大積載重量は必ず守ってください)

- 参考** ●取付けの際には取扱説明書に従い、改造はしないでください。
- 取付けの際は、2人以上で作業をすることをお勧めします。
- 装着した際にサイドバーが少し湾曲した状態で装着されますが問題ありません。
- 取付けする車種及びグレード、取付方法により使用しない部品があります。

ハイエースワゴンGLの場合

部品内容と各部名称

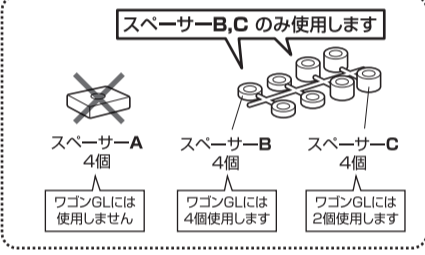
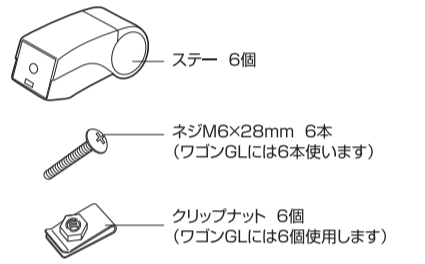
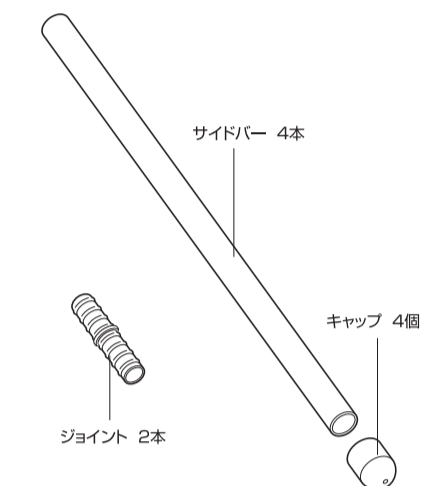

ステア取付場所



○取付場所
✕取付NG

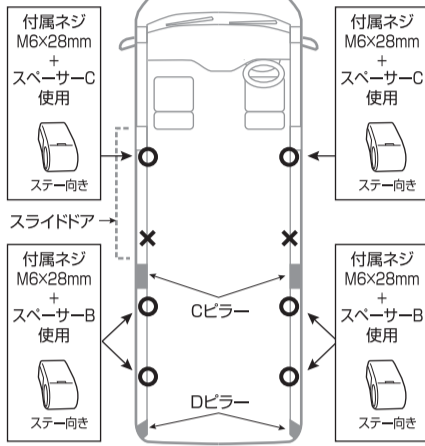

サイドバーの取付方法 助手席側

①ステアの取付準備

①スライドドア上部にある2ヶ所と後方2ヶ所の合計4ヶ所の純正クリップを内張りをはがしなどの工具を使い、取外す(図1)(図2)。

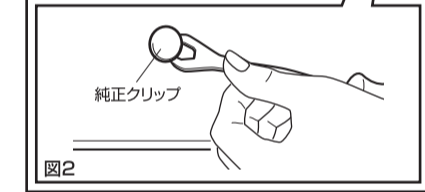
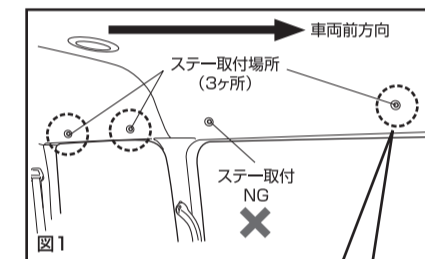

②Cピラーにあるクリップをプラスドライバーで外す(図3)

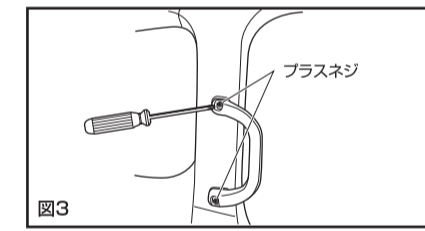

③4列目シート用フックをプラスドライバーで外す(図4)

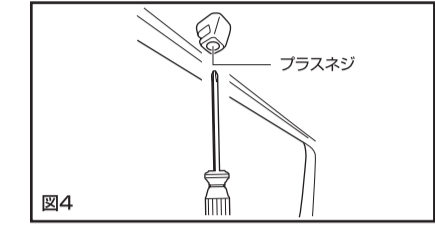

④Cピラーのカバー上部を外す。天井の内張りがずらしやすくなります(図5)。

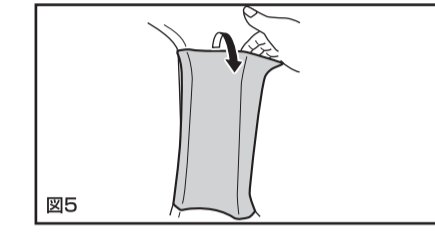

注意 ●カバーを外す時に裏側クリップが外れ、車両内側に落ちる可能性がありますので、裏側クリップに注意しながら内張りを外してください(図6)。

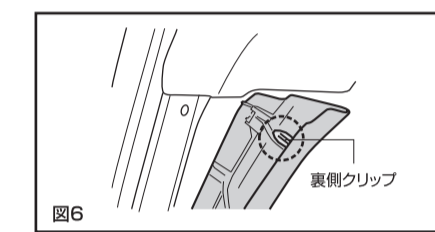

⑤スライドドア上部のウェザーストリップを外す(図7)

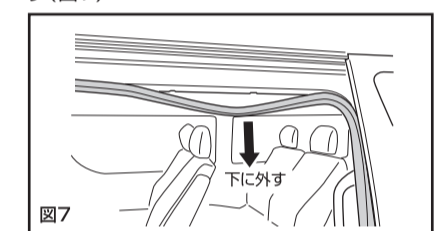

⑥ステア取付場所付近の天井内張りをずらして、ステア取付部3ヶ所にある車両側ステア(図8-1、2)にクリップナットを下から押し込む。

注意 ●天井内張りを大きくずらすと内張りにはシワがよる可能性があります。

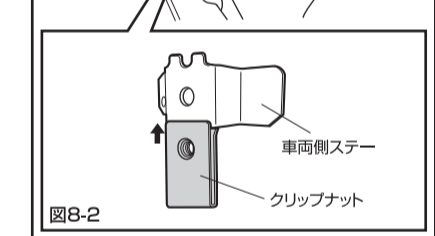
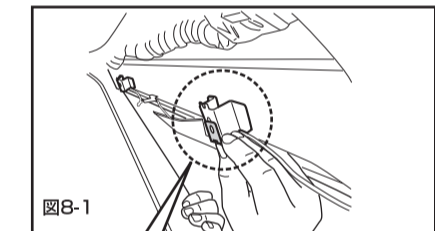

クリップナットのナット部が車両側ステアの向こう側に入る向きで押し込んでください(図9-1、2)。

注意 ●ナット部が車両側ステアの手前側になると、サイドバーがしっかり固定できません。

クリップナットの穴位置を内張り側から確認してボルトが入るように合わせてください。(内張り側からドライバー等を差込んで穴位置を合わせると後からステアを取付ける際にボルトが入りやすくなります。)

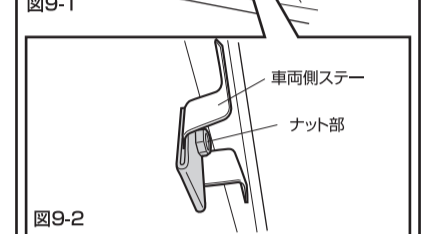
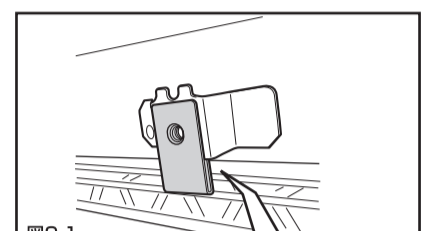

②ステア及びサイドバーの取付方法

スライドドア上部へのステア装着方法

⑦付属ネジM6x28mmのボルトにスパサーCを通して(図10)、ステアAに通して(図11)ステアBをかぶせ(図12)、取付ネジを保持するためにプラスドライバーを差し込み、スライドドア上部の取付場所に設置したクリップナットにステアを仮止めする(図13)。

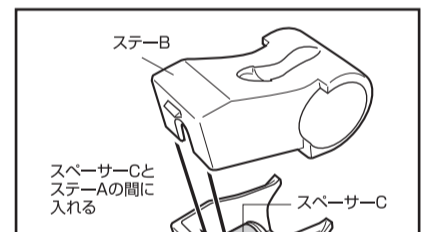
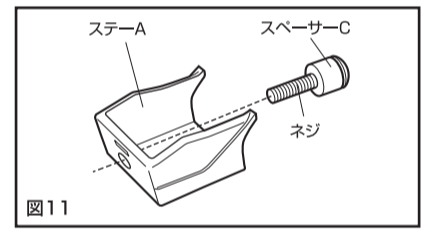
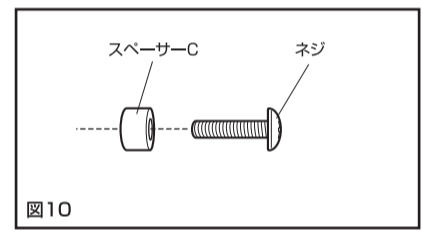

注意 ●ステアの向きに注意(ステアのネジ穴が下を向くように仮止めしてください)(図13)

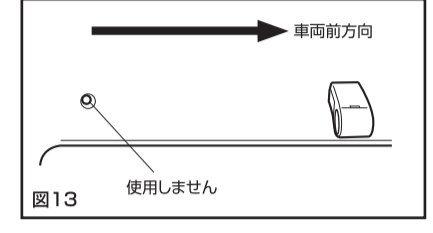

⑧サイドバーを組立てます。サイドバーをジョイントのセンターリップまで確実に挿入します(図14)。

注意 ●床や製品が傷が付かない様にウエスなどを敷いて手を挟まない様に気を付けながらパイプにジョイントを押し込んでください。

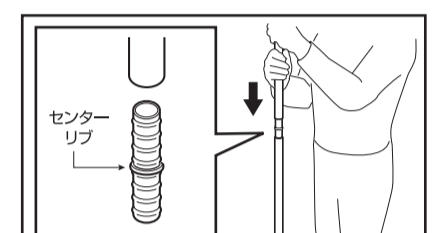

⑨車両後方より前方スライドドア上部に仮止めたステアに、バーを通す(図15)。

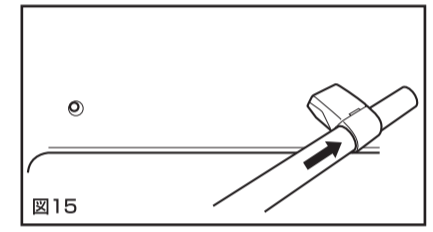

後部側へのステア装着方法

⑩次に付属ネジM6x28mmのボルトにスパサーBを通して(図16)、ステアAに通して(図17)ステアBをかぶせ(図18)、バー後方からステアを2個通す(図19)。

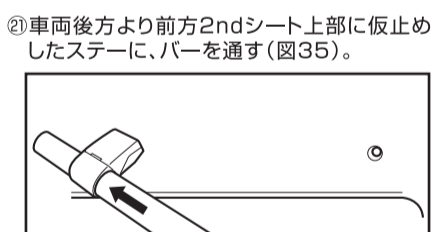
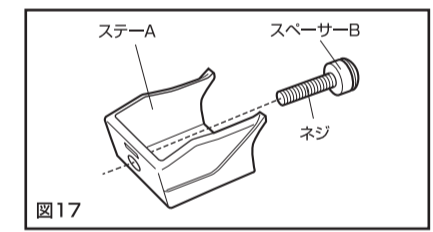
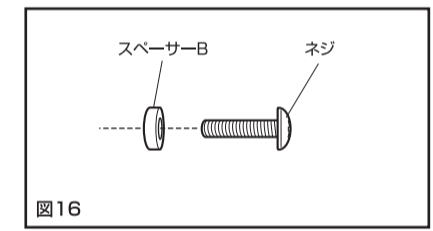

⑪前後の長さを調整し、3箇所のステアを増締めする(図21)。

注意 ●ステアからサイドバーの飛び出し目安(前方側:約10cm 後方側:約52cm)

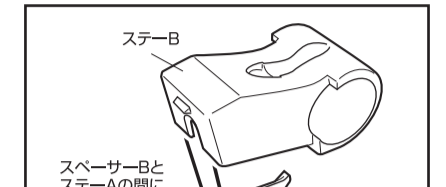
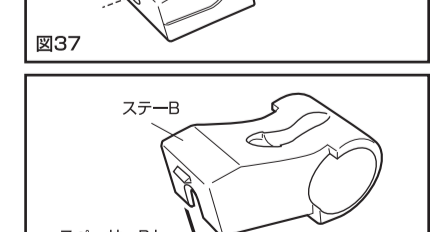
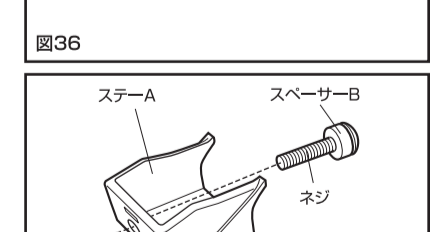
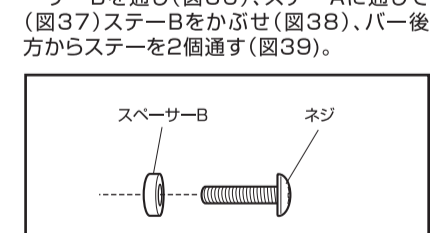

注意 ●ステアの向きに注意(ネジ穴が下側を向くようにバーに通してください)(図19)

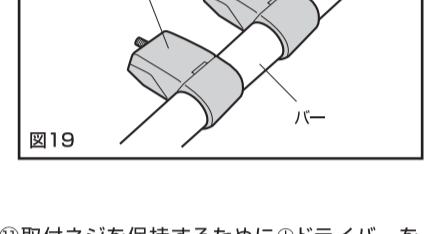
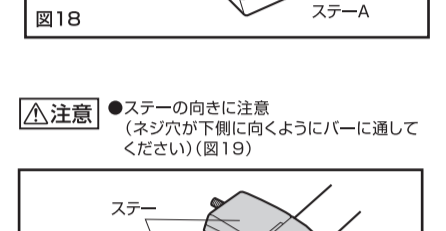

⑫前後の長さを調整し、3箇所のステアを増締めする(図21)。

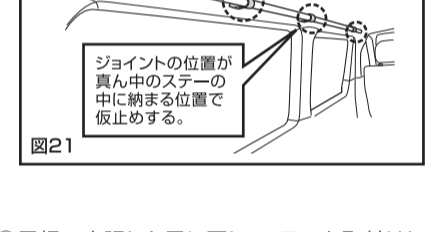
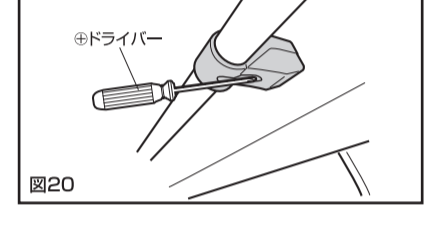

⑬屋根の内張りを元に戻し、ステアを取付けしていない穴に純正クリップを取付ける。Cピラーのカバーを戻し、Cピラーから外したクリップをプラスネジで取付ける。また、取外した4列シート用フックをプラスドライバーで取付ける。

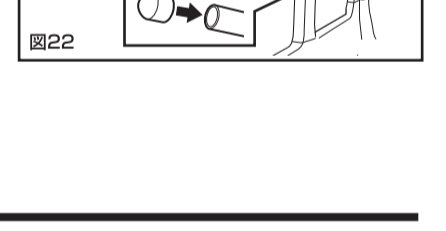
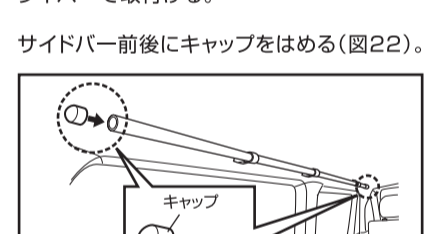

サイドバーの取付方法 運転席側

①ステアの取付準備

④助手席側同様、4ヶ所の純正クリップを外す(図23)。

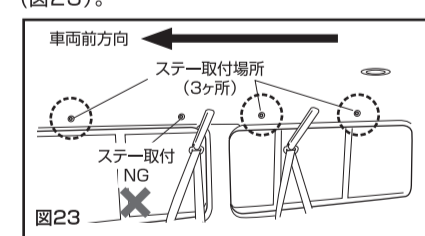

⑤2ndシート用シートMノット、3rdシート用シートベルト2個を14mmレンチを使用して外す(図24)。

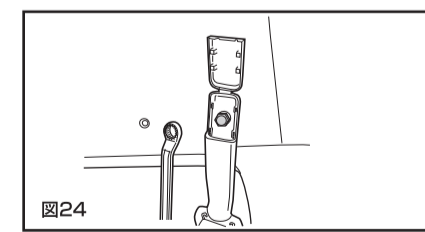

⑥4列目シート用フックを外す(図25)

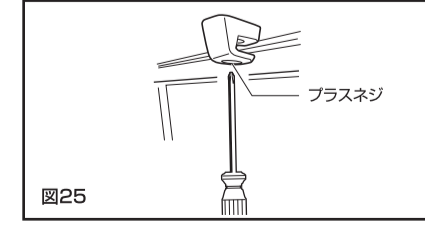

⑦Cピラー部のカバー上部を外す(図26)。
天井の内張りがずらしやすくなります。

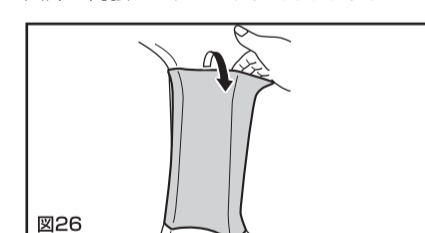

注意 ●カバーを外す時に裏側クリップが外れ、車両内側に落ちる可能性がありますので、裏側クリップに注意しながら内張りを外してください(図27)。

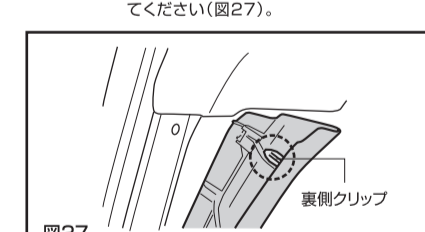

⑧ステア取付場所付近の天井内張りをずらして、ステア取付部3ヶ所にある車両側ステア(図28-1、2)にクリップナットを下から押し込む。

注意 ●天井内張りを大きくずらすと内張りにはシワがよる可能性があります。

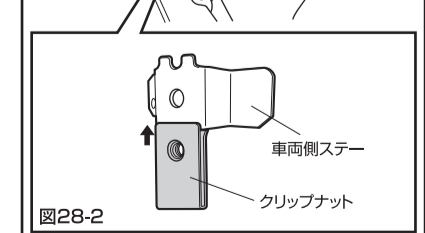
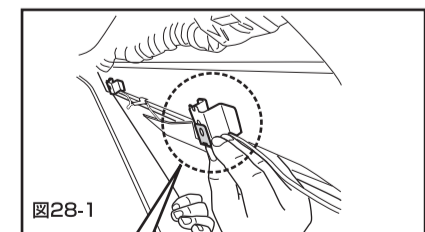

クリップナットのナット部が車両側ステアの向こう側に入る向きで押し込んでください(図29-1、2)。

注意 ●ナット部が車両側ステアの手前側になると、サイドバーがしっかり固定できません。

クリップナットの穴位置を内張り側から確認してボルトが入るように合わせてください。(内張り側からドライバー等を差込んで穴位置を合わせると後からステアを取付ける際にボルトが入りやすくなります。)

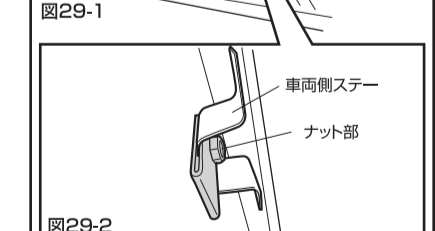
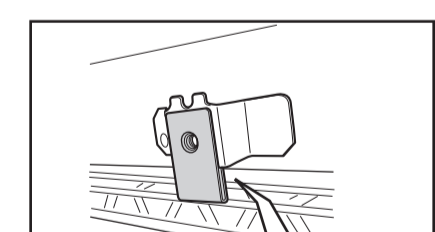

②ステア及びサイドバーの取付方法

2ndシート上部へのステア装着方法

⑩付属ネジM6x28mmのボルトにスパサーCを通して(図30)、ステアAに通して(図31)ステアBをかぶせ(図32)、取付ネジを保持するためにプラスドライバーを差し込み、2ndシート上部の取付場所に設置したクリップナットにステアを仮止めする(図33)。

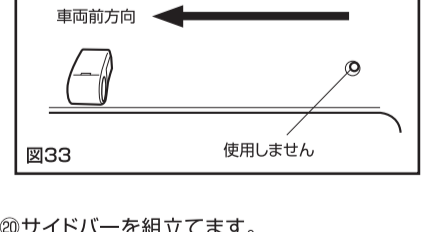
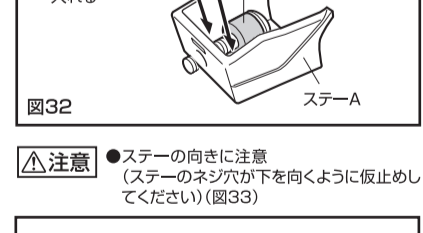
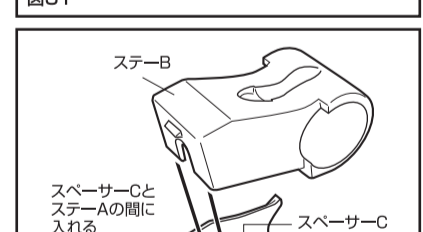
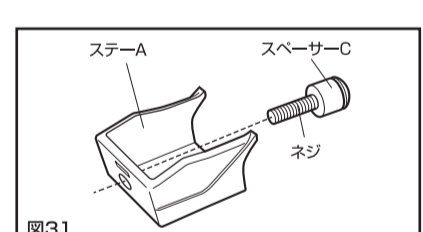
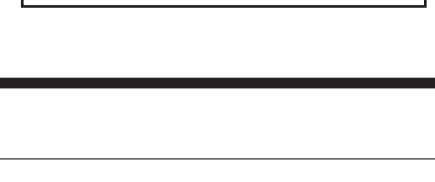
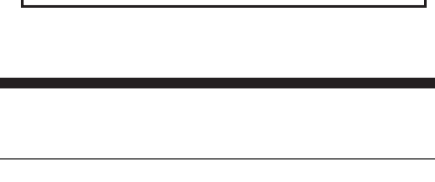
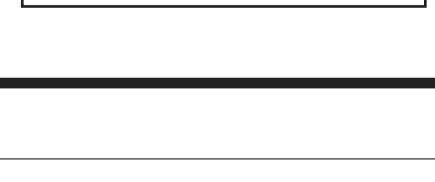
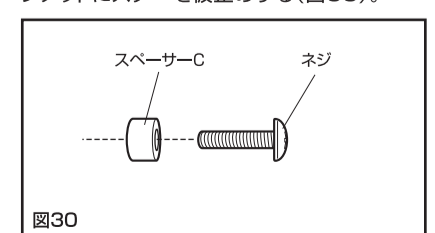

⑪サイドバーを組立てます。サイドバーをジョイントのセンターリップまで確実に挿入します(図34)。

注意 ●床や製品が傷が付かない様にウエスなどを敷いて手を挟まない様に気を付けながらパイプにジョイントを押し込んでください。

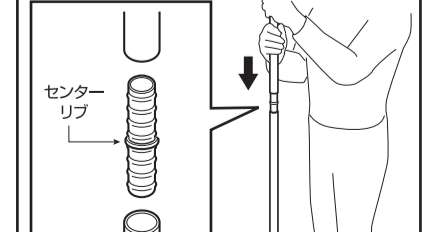

⑫車両後方より前方2ndシート上部に仮止めたステアに、バーを通す(図35)。

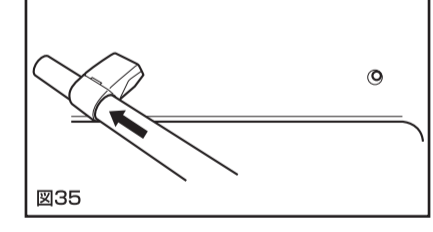

後部側へのステア装着方法

⑬次に付属ネジM6x28mmのボルトにスパサーBを通して(図36)、ステアAに通して(図37)ステアBをかぶせ(図38)、バー後方からステアを2個通す(図39)。

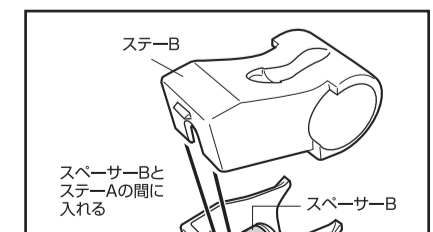
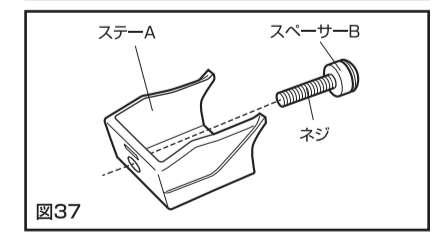
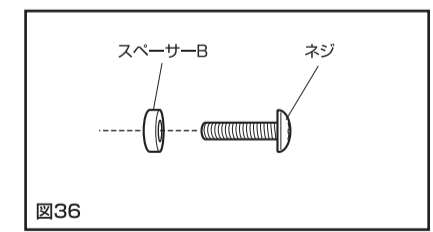

注意 ●ステアの向きに注意(ネジ穴が下側を向くようにバーに通してください)(図39)

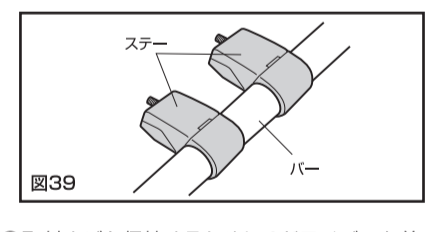

⑭取付ネジを保持するためにドライバーを差し込み取付穴に移動し、仮止めする(図40)。



⑮前後の長さを調整し、3箇所のステアを増締めする(図41)。

注意 ●ステアからサイドバーの飛び出し目安(前方側:約10cm 後方側:約52cm)

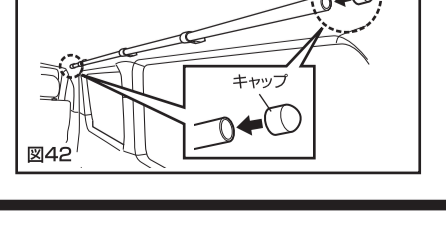
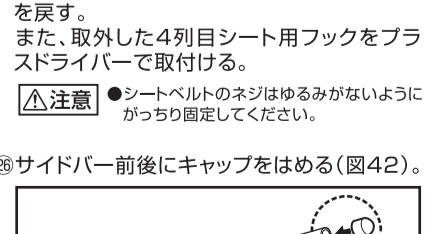
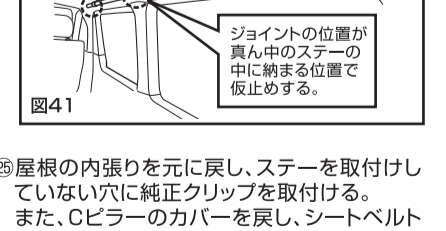

ハイエース スーパーGL の場合

部品内容と各部名称

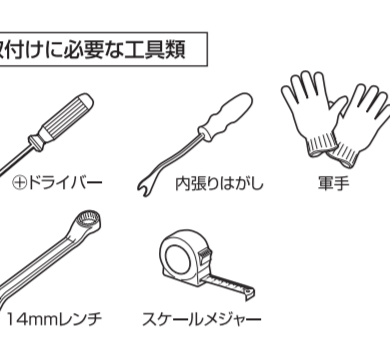
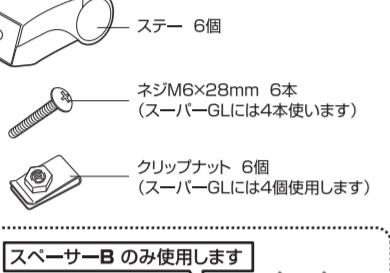
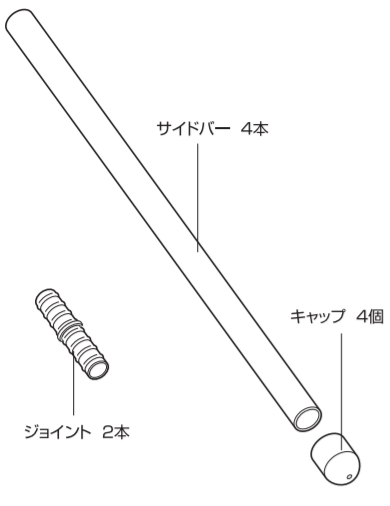

ステータ取付場所

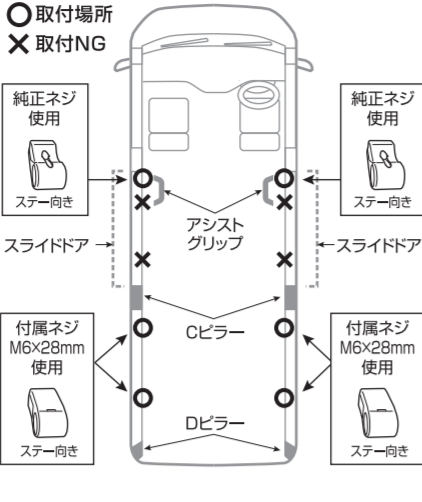
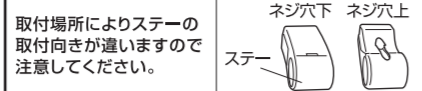

サイドバーの取付方法

助手席側の説明になります。運転席側は、この内容の逆向きになります。

①ステータの取付準備

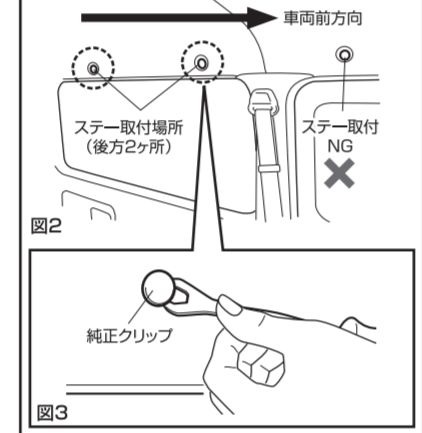
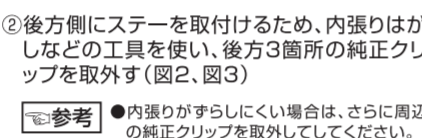
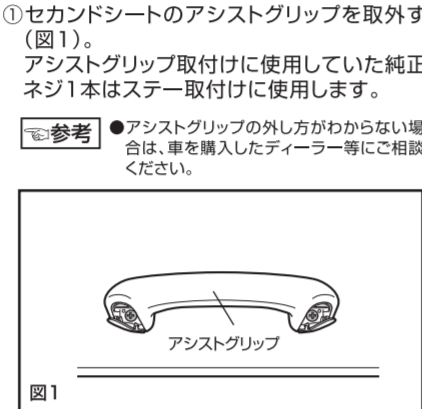

③Cピラーのシートベルトを14mmレンチで外す(図4)。

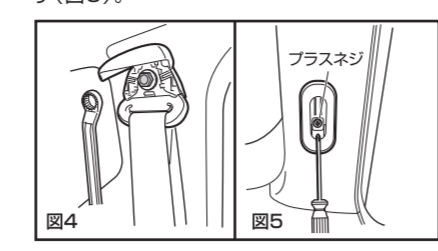

続いてCピラー中央にあるプラスネジを外す(図5)。

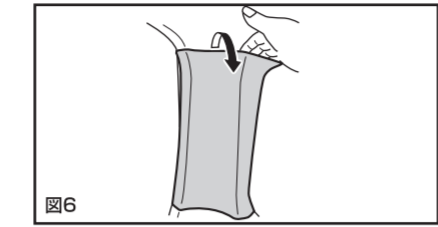

④Cピラー部及びDピラー部(リアハッチ側)のカバー上部を外す。天井の内張りやすらしやすくなります(図6)。

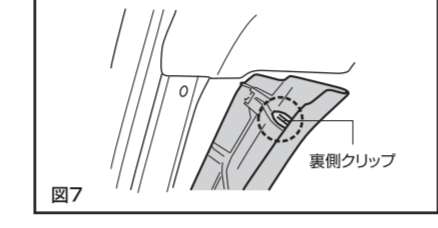

⑤ステータ取付場所付近の天井内張りやすらし、ステータ取付部にある車両側ステータ(図8-1、2)にクリップナットを下から押し込む。

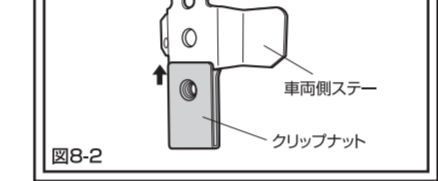
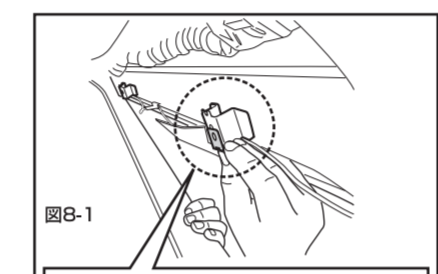

クリップナットのナット部が車両側ステータの向こう側に入る向きで押し込んでください(図9-1、2)。

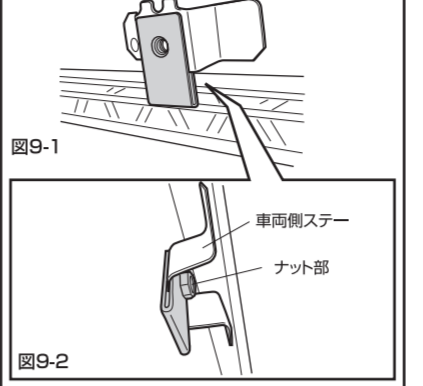
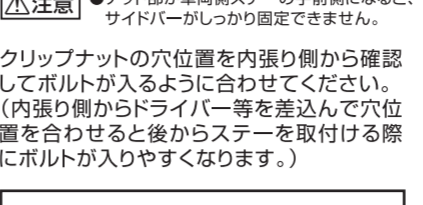

②ステータ及びサイドバーの取付方法

取付場所によりステータの取付向きが異なりますので注意してください。

アシストグリップ部へのステータ装着方法

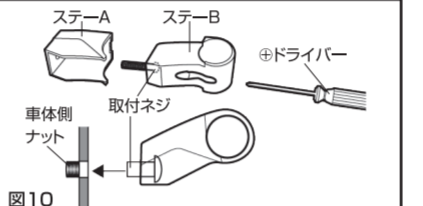
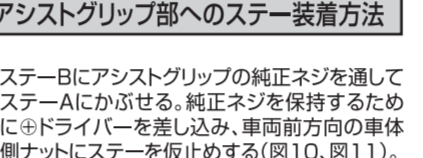

⑩ステータを2箇所通す(図10)。

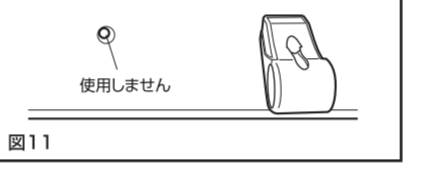

⑦サイドバーを組立てます。サイドバーをジョイントのセンターリブまで確実に挿入します(図12)。



⑧車両後方より前方アシストグリップ部に仮止めたステータに、バーを通す(図13)。

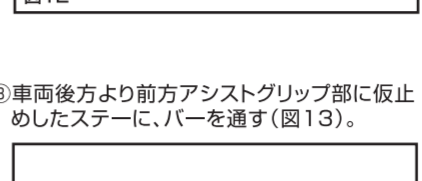

⑨前後の長さを調整し、3箇所のステータを増やす(図14)。

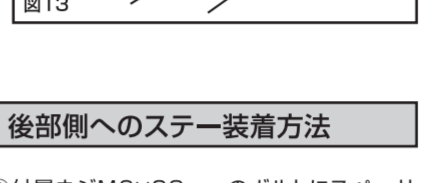

後部側へのステータ装着方法

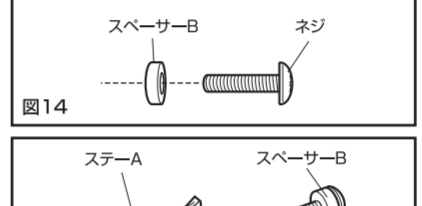

⑭ステータを2箇所通す(図14)。

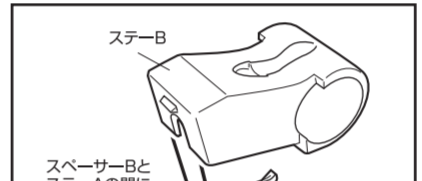

⑫屋根の内張りやすらしを元に戻し、ステータを取付けない穴に純正クリップを取付ける。また、CピラーとDピラーのカバーを戻し、Cピラーから外したシートベルト及びプラスネジを戻す。

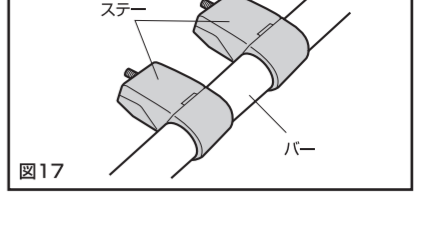

⑬前後の長さを調整し、3箇所のステータを増やす(図19)。

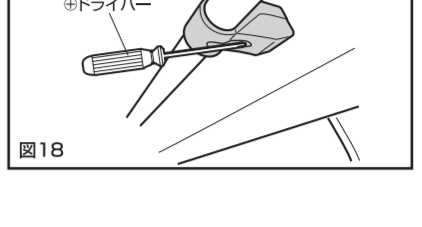

⑮前後の長さを調整し、3箇所のステータを増やす(図19)。

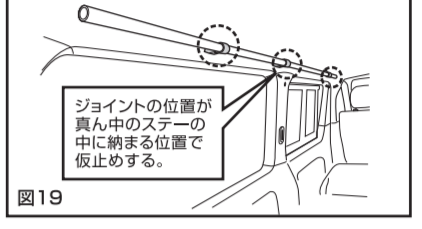

⑯屋根の内張りやすらしを元に戻し、ステータを取付けない穴に純正クリップを取付ける。また、CピラーとDピラーのカバーを戻し、Cピラーから外したシートベルト及びプラスネジを戻す。

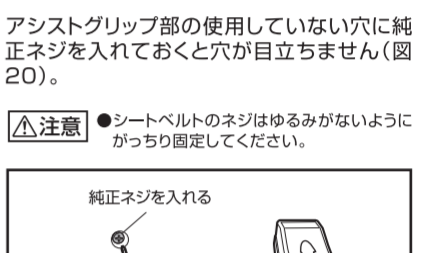

⑳サイドバー前後にキャップをはめる(図21)。

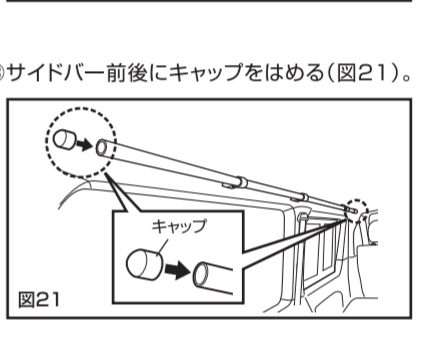

NV350 キャラバン の場合

部品内容と各部名称

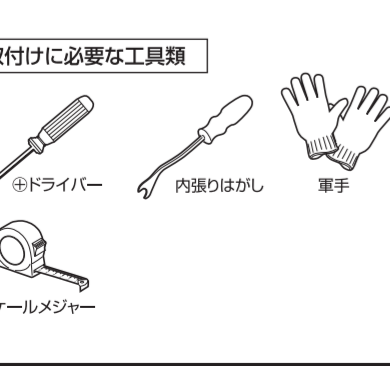
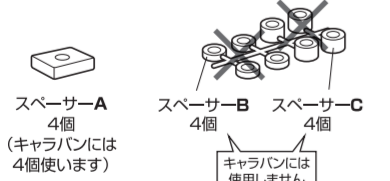
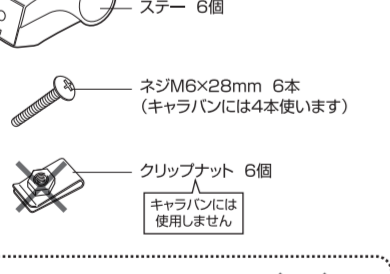
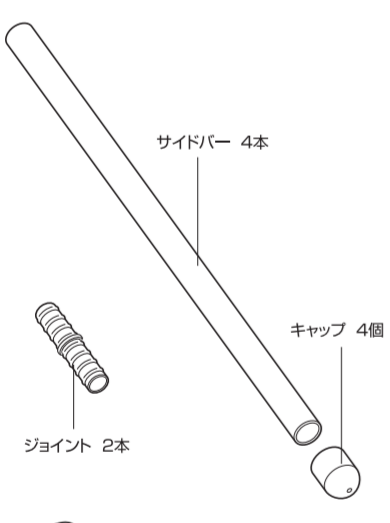

ステータ取付場所

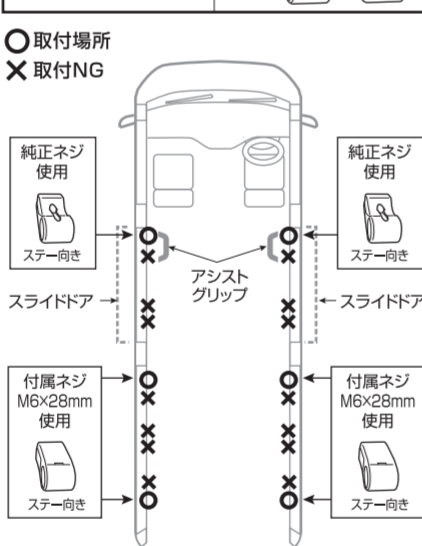
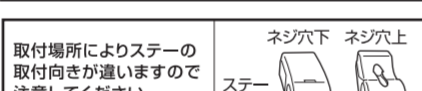

サイドバーの取付方法

助手席側の説明になります。運転席側は、この内容の逆向きになります。

①ステータの取付準備

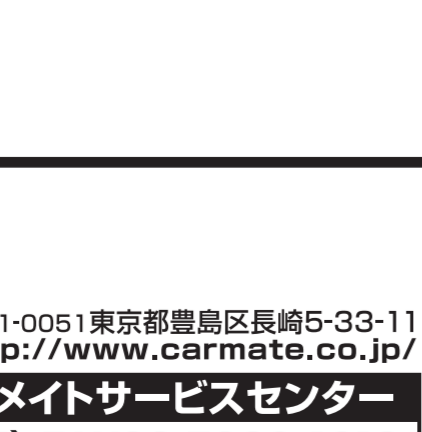
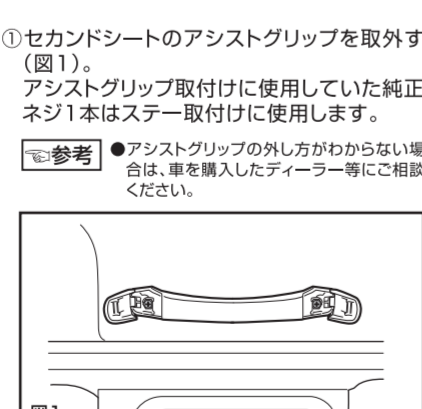

②次に後方ステータを取付けるため、内張りをはがしなどの工具を使い、後方2箇所の純正クリップを外す(図2、図3)。

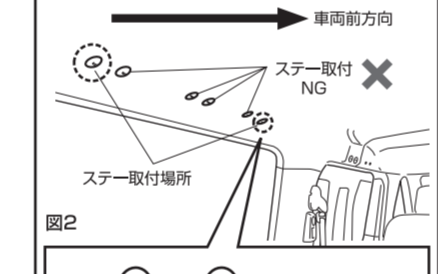

③ステータを2箇所通す(図4)。



②ステータ及びサイドバーの取付方法

取付場所によりステータの取付向きが異なりますので注意してください。

アシストグリップ部へのステータ装着方法

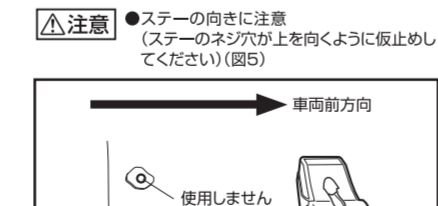
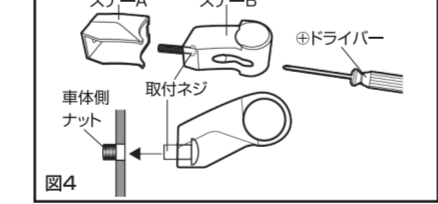

⑥車両後方より前方アシストグリップ部に仮止めたステータに、バーを通す(図7)。



④サイドバーを組立てます。サイドバーをジョイントのセンターリブまで確実に挿入します(図6)。



⑤車両後方より前方アシストグリップ部に仮止めたステータに、バーを通す(図7)。

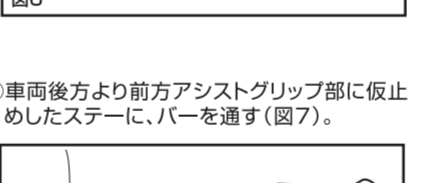

⑥前後の長さを調整し、3箇所のステータを増やす(図13)。

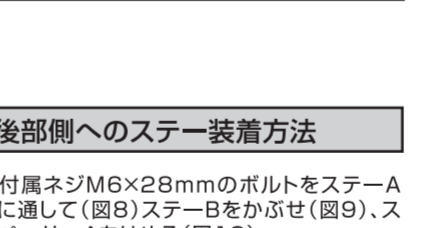

後部側へのステータ装着方法



⑭ステータを2箇所通す(図14)。

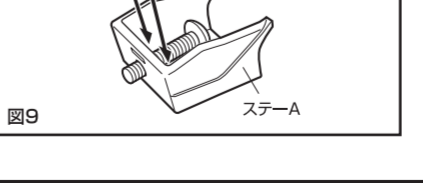

⑦取付ネジを保持するために④ドライバーを差し込み取付穴に移動し、仮止める(図12)。



⑧前後の長さを調整し、3箇所のステータを増やす(図13)。

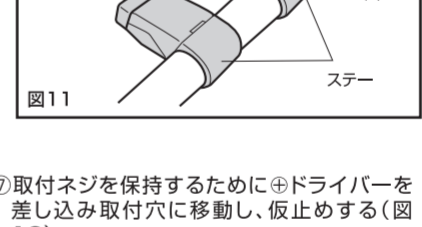

⑨アシストグリップ部の使用していない穴に純正クリップを入れておく(紛失防止)(図14)。



⑩サイドバー前後にキャップをはめる(図15)。

