

# MORIWAKI SKIDPAD KIT

'13 CB400F, 400X

## 取扱説明書



**作業される前に必ずお読み下さい。**

**本説明書は大切に保管し、メンテナンス等の際にいつでも見られるようにしてください。**

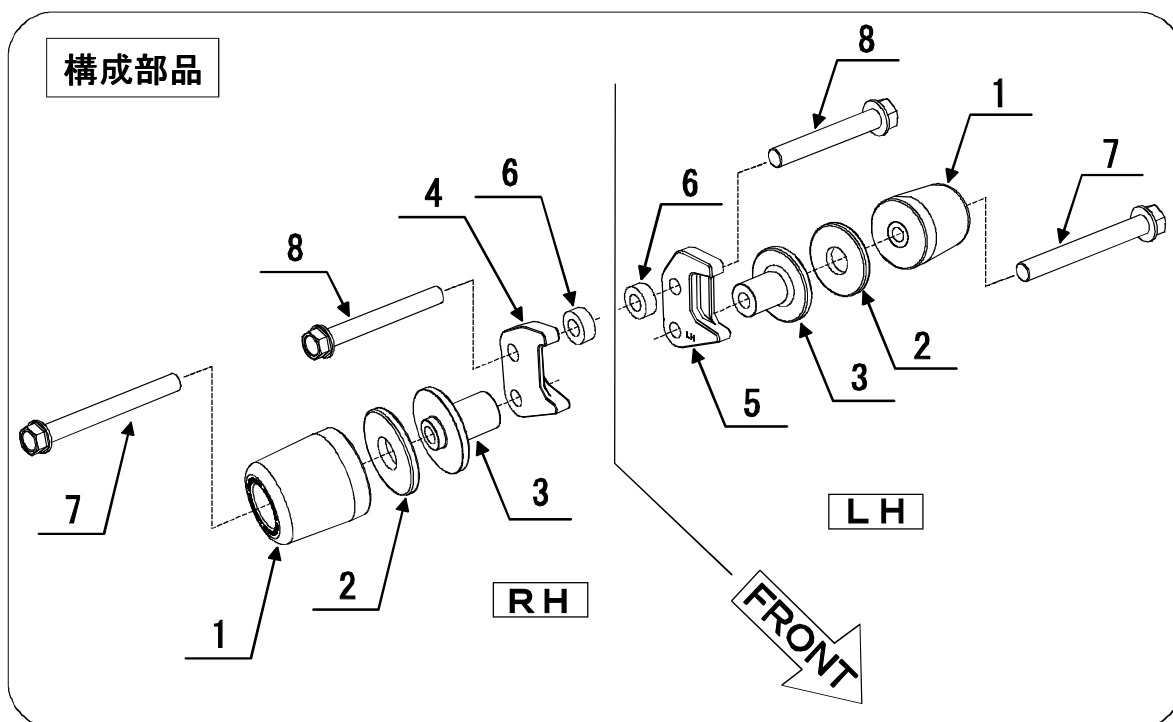

### 【パーツ一覧】

No.	部品番号	商品名	入数	単価(税抜)
1	50360-10166-00	パッド50mmxΦ10,スキッド,ナチュラル	2	¥4,500
	50360-11166-00	パッド50mmxΦ10,スキッド,ブラック	2	¥4,500
	50360-12166-00	パッド50mmxΦ10,スキッド,スターライト	2	¥5,000
2	0311-19320-5R00	ラバーシート, d19xD50Xt5	2	¥300
3	50361-201K0-00	ベース35mm、パッド、スキッド	2	¥2,300
4	50361-201K6-00	ベースプレート、RH	1	¥2,700
5	50361-201K6-10	ベースプレート、LH	1	¥2,700
6	A2010080	アルミカラー、D20xd10.2xL8	2	¥180
7	95801-1007000	ボルト、フランジ 10x70	2	¥450
8	95801-1006000	ボルト、フランジ 10x60	2	¥450
		取扱説明書		

## 【製品名】

ホンダ '13 CB400F,400X スキッドパッドキット

色…ナチュラル (Parts. No.05030-201K6-00)

色…ブラック (Parts. No.05030-211K6-00)

色…スターライト (Parts. No.05030-221K6-00)

## 【仕様】

《適応車種》 車種名 '13 CBR400F, 400X (※CBR400Rは取り付け不可)

## 【準備物】

〈工具〉 ソケットレンチ\_14mm

トルクレンチ

〈その他〉 軍手、ウエス



## 注意事項

- ① 作業はエンジンが十分冷めてから行って下さい。エンジンやマフラーに触れて火傷をする可能性があります。
- ② 作業する時は、けが防止のため、必ず軍手を着用して下さい。
- ③ エンジンを運転する場合には、必ず換気の良い場所で行って下さい。
- ④ 本製品は、適用車種以外の車種には絶対に使用しないで下さい
- ⑤ 走行中の振動により、ボルト類が緩むことがあります。乗車前には必ず点検を行い、必要に応じて増し締めを行って下さい。特に転倒時には緩みやすくなりますので、必ず点検をして下さい。
- ⑥ 転倒等により本製品が損傷した場合には、すみやかに新しい製品に取り替えるようにして下さい。
- ⑦ 転倒歴のある車両では、取り付けることができない場合があります。確実に取り付けることができない場合には本製品を使用しないで下さい。
- ⑧ 本製品は車体転倒時のエンジン本体とその周辺部分の損傷軽減を目的とした部品ですが、転倒状況によってはエンジン本体やその周辺部分に損傷が生じる場合があります。安全な運転と慎重な車体の取扱を心がけて下さい。



作業される際は、ケガや事故の無い様に充分注意して下さい。  
また、作業に不慣れな方は専門家にお任せする事をお勧め致します。

## 【取付方法】



スキッドパッドの取付けは、必ず片側ずつ行なって下さい。  
両側のエンジンハンガーボルトを一度にはずすと、エンジンが移動して、  
ボルトが入らなくなる恐れがあります。

① ベースプレートLHを取り付けます。

※ベースプレートの形状は左右で似ている為、間違えないように注意して下さい。

左側のみ「LH」と刻印があります。刻印が車体内側になるように取り付けて下さい。(図1参照)

- ・純正エンジンマウントボルトを外します。
- ・アルミカラーをベースプレートLHとフレームの間に入れ、フランジボルト(M10x60)で固定します。  
(図1及び構成部品図参照)

**【規定トルク、M10ボルト】: 44Nm (4.5kgf-m)**

② ベースプレートRHを取り付けます。

- ・純正エンジンマウントボルトを外します。
- ・アルミカラーをベースプレートRHとフレームの間に入れ、フランジボルト(M10x60)で固定します。  
(構成部品図参照)

**【規定トルク、M10ボルト】: 44Nm (4.5kgf-m)**

③ ベース及び、パッドを取り付けます。

構成部品図を参考に仮付けして下さい。  
規定トルクで締め付けます。

**【規定トルク、M10ボルト】: 44Nm (4.5kgf-m)**

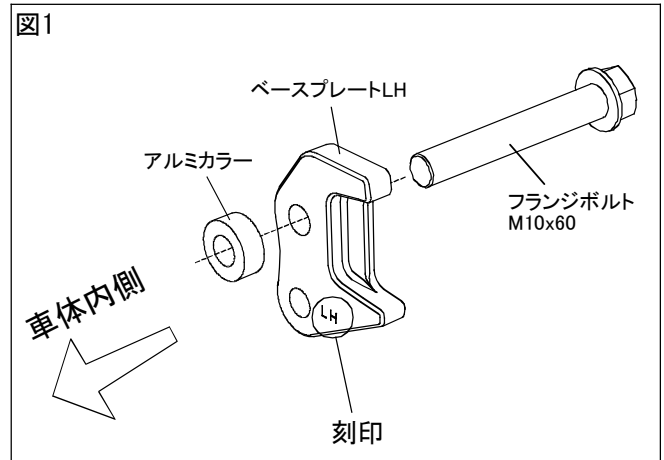

**走行前、走行後に各部の干渉や締め忘れが無い事を十分に確認して下さい。**

## 【メンテナンスについて】

振動によって、ボルト、ナット類が緩むことがありますので、必要に応じて増し締めをして下さい。  
特に転倒時には緩みがないか、点検をして下さい。

## 【返品について】

本製品につきましては、初期不良が存在する場合を除き、一切返品に応じることができませんのでご了承下さい。

本説明書は末永く保管し、メンテナンス等の機会には、活用するようにして下さい。  
製品上の問題点、取付け時の不明点等がありましたら、お気軽にお問い合わせ下さい。

株式会社モリワキエンジニアリング

〒513-0825 三重県鈴鹿市住吉町6656-5

Tel 059-370-0090 Fax 059-370-0152

HP <http://www.moriwaki.co.jp>