

取扱説明書

DAYTONA corp.

R70936 /

*取付ける前に必ずお読みいただき、内容をよく理解して正しくお使いください。

*この取扱説明書は、いつでも取り出して読めるよう大切に保管してください。

*この商品もしくはこの商品を取付けた車輛を第三者に譲渡する場合は、必ずこの取扱説明書も併せてお渡しください。

キャリアサポ - ト /インナーフォークマルチ カニブレンボキャリア専用	適応車種	商品NO .
	モンキー/ゴリラ (Z50JZ~)	70936

ご使用前に必ずご確認ください

本書では正しい取付、取扱方法および点検整備に関する重要な事項を、次のシンボルマークで示しています。取扱説明書内の指示や注意事項を守らずに使用した事による事故や損害については、当社は一切の責任を負いません。

警告 要件を満たさずに使用しますと、死亡または重傷に至る可能性が想定される場合を示してあります。

注意 要件を満たさずに使用しますと、傷害に至る可能性または物的損害の発生が想定される場合を示してあります。

 実施	行為を強制したり指示する内容を告げるものです。	 禁止	禁止の行為であることを告げるものです。
 法令違反	条件次第では法令違反となることを告げるものです。	 その他	その他の警告及び注意を告げるものです。

警告

- ・ 締め切ったガレージ内部や通気の悪い場所で長時間エンジンをかけないでください。一酸化炭素中毒になる恐れがあります。
- ・ ガソリンは非常に引火しやすいため、作業場所は一切の火気をさけてください。また、蒸発（気化）したガソリンは爆発の危険もあるので、通気の良い場所で作業を行ってください。
- ・ この商品に、不用意に曲げ・切削・溶接等の加工を行った場合、重大な事故につながる恐れがあります。商品には指定以外の加工を施さないでください。
- ・ この商品は、記載されている適応車種以外の車両には使用しないでください。
- ・ **重要保安部品です。取付けは、設備の整ったオートバイ店や、認証整備工場等で専門教育を受けた整備士に作業を依頼してください。**
- ・ この取扱説明書やホンダ純正サービスマニュアルは基本的な技能や知識を持った方を対象としておりません。適切な工具の準備が不十分であったり、または取付け経験が無かったりする場合は、技術や経験を有したショップへ作業を依頼してください。
- ・ 走行中に異常が発生した場合は、直ちに車両を安全な場所に停車させ、異常箇所を点検してください。



禁止



実施

- ・ 作業は、車両を安定して支えられるスタンド等を用意して安全を確保したうえで行ってください。
- ・ 商品を取付ける際、使用する純正部品および車両各部に欠損・損傷がみられた場合はその部品の再使用を避け、新しい部品に交換してください。そのままご使用になられますと、重大な事故につながる恐れがあります。
- ・ **ブレーキパッドの加工が必要**です。これを行わないとパッドが磨耗した際にブレーキが効かなくなる可能性があります。十分に注意してください。
- ・ この商品装着後、必ず慣らし運転を行ってください。慣らし運転は、ライダー自身が純正ブレーキシステムとの違いを理解していただく為にも必要です。又、走行前に各ケーブルの取り回しに無理がないか、車体に接触していないか、正常に操作出来るか等を必ず確認してから走行してください。

⚠️ 注意

- 作業を行う際は、必ずエンジンやマフラーが冷えている状態で行ってください。熱い状態で作業を行うと、火傷を負う原因となります。
- 作業を行う際は、その作業に適した工具を用意してから作業を行ってください。不適切な工具で作業を行うと部品を破損したり、ケガをしたりする可能性があります。
- ボルト・ナット類の締め付けはトルクレンチを使用して、必ずそれぞれのサイズに合った規定の締め付けトルクで締め付けてください。
- 取付け後約100km走行しましたら各部を点検し、ネジの増し締め確認をおこなってください。その後は約500km毎に必ず点検を行ってください。
- 部品や車両には、エッジや突起がある場合があります。作業は手を保護して行ってください。
- 本商品はNEWカニブレンボ(幅広タイプ)対応の専用設計です。旧カニキャリアーには対応しておりません。**(旧カニブレンボはエアブリーダーがホイールに接触するため取付け不可。ただし、チューブレスアルミホイール10-2.5、7スターホイール10-2.5の場合だけは接触しないため使用可能。)



実施



- レース等、競技目的の使用は自己責任にて、保証の対象外であることをご了承のうえ使用してください。
- ブレーキフルードが塗装面に付着すると塗装剥離及び変色等起こします。万一付着した場合には、すぐに水が脱脂洗浄剤で洗い流してください。



法令違反

- 一般公道では、道路交通法に則した制限速度に準じた運行を行ってください。一般公道を制限速度を超える速度で走行した場合、ライダー自身が道路交通法(速度超過)によって罰せられます。



その他

- この商品あるいはこの商品を取付けたオートバイを第三者へ譲渡する場合には、必ずこの取扱説明書も併せてお渡しください。
- 補修部品をお求めの際などに必要になりますので、この取扱説明書は大切に保管してください。
- この商品は、予告なしに価格や仕様の変更をすることがあります。また、本文中で紹介した商品についても同様です。あらかじめご了承ください。
- ご本人以外が取付けを行う場合、取付けをされる方(販売店も含む)は、取付け完了後各部の緩み、不具合等点検後、正常な作動の確認と危険箇所(バリ、突起物)無きことを確認のうえ、注意事項を説明しこの説明書も必ず一緒にお客様へお渡しください。

本商品の特徴

- 当社インナーフォークキット/マルチタイプにNEWカニブレンボ(幅広タイプ)がボルトオン装着可能。
- ディスクローターはNSR50のリヤ用(160)が使用可能。

商品内容

NO	パーツ名	サイズ(mm)	数量	NO	パーツ名	サイズ(mm)	数量
	キャリアーサポート		1		六角ボルト	M5×14	1
	ホイールカラーL		1		六角ナット	M5	1
	六角穴付ボタンボルト	M8×20	2				

ホイール装着条件

ホイール径によって、使用できるホイール幅に一部制限があります。下記表を参照ください。

【チューブレスアルミホイール適合表】

ホイール径とホイール幅の可否リスト		○ :装着可 × :装着不可				
160 ディスクローター (NSR50 リア用) +インナーフォークマルチタイプ (8インチ用/10インチ用) +NSR フォーク対応ディスクハブ (品番 70336) +チューブレスアルミホイール						
		ホイール幅				
ホイール径	純正	2.5 J	2.75 J	3.0 J	3.5 J	4.5 J
8 インチ	○	○			×	
10 インチ		○	○	○	○	×
純正ホイール装着の場合、ホイールセンターを合わせるために別売りホイールスペーサー1.6mm+2.0mm (33573+33574) 計 3.6mmとの同時装着が必要です。						

【7スターホイール適合表】

ホイール径とホイール幅の可否リスト		○ :装着可 × :装着不可			
160 ディスクローター (NSR50 リア用) +インナーフォークマルチタイプ (8インチ用/10インチ用) +7 スターホイール +7 スターホイール用スペーサーセット (品番 71693)					
		ホイール幅			
ホイール径	純正	2.5 J	2.75 J	3.0 J	3.5 J
10 インチ		○	○	○	○

同時装着部品

キャリアー	インナーフォーク	ディスクローター	ハブ/ホイール	備考
NEW カニブレンボ ラージピストン	インナーフォーク /マルチタイプ各種	ブレーキング 160 ウェブローター (品番 67274 ¥12,600)	NSR フォーク用 ディスクハブ (品番 70336 ¥16,800)+チューブレス アルミホイール各種 又は 7 スターホイール各サイズ	* 別途マスターシリン ダー、ローターマウ ントボルト、ブレー キホース、バンジョ ー、バンジョーボル ト、シーリングワッ シャー、ブレーキス イッチハーネス (品 番 22041) が必要。 * 7 スターホイールの 場合はホイールスペ ーサーセット (品番 71693) が必要。
		ホンダ NSR50 リア用ディスクロ ーター純正品		

ローターマウントボルトは NSR50 純正を使用してください。

バンジョーボルトは M10×P1.0 を使用してください。グッドリッチ M10×P1.0 ショート (品番 34011) が使
用できます。旧カニブレンボはエアブリーダーがホイールに接触するため取付け不可。(注 1)

(注 1): 旧カニキャリアーは基本的に使用できませんが、チューブレスアルミホイール 10-2.5、7 スターホイール
10-2.5 の組合せの場合だけはリムとエアブリーダーの接触が避けられるため使用可能。

取付方法

- 詳細についてはホンダ純正サービスマニュアルを用意し、参照のうえ作業を行ってください。
 - インナーフォーク/マルチタイプをドラムブレーキで使用している状態からの取付方法です。
1. あらかじめ、下図のように、ブレーキパッドを加工します。パッド上側を約 8 mmの幅で削ってください。（平ヤスリ等で削り落とします。）

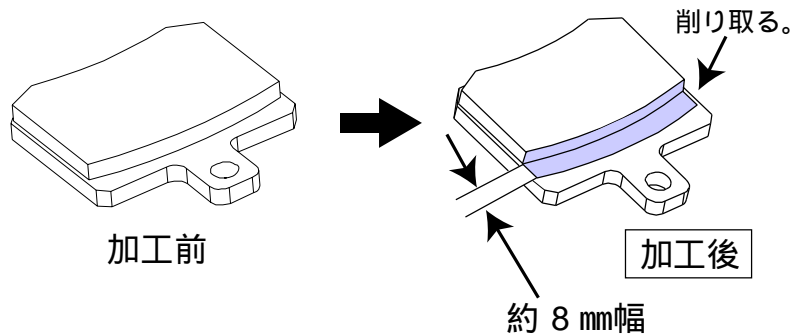

⚠️ 注意

NSR50 リア（ 160 ローター）をカニブレンボキャリパー（ラージピストン）に使用すると、パッド有効幅 25mmからパッドがはみ出ます。

この状態で磨耗が進むと向かい合うパッド同士が接触しブレーキが利かなくなるため、あらかじめ、パッド上部を削る加工が必要です。ただし、旧カニブレンボキャリパーの場合はこの加工は不要です。

2. エンジン下部をジャッキアップし、フロントホイール廻りを浮かせます。（ジャッキがない場合は、丈夫な木箱等をエンジンの下側に置いてフロントホイールを浮かせます。）

⚠️ 注意

車体が倒れて怪我をしたり、車体を損傷させないように十分に注意して今後の作業を行ってください。

3. ドラムブレーキのブレーキケーブルを止めているブレーキアジャストナットを緩め、ブレーキアームジョイント、ブレーキスプリング、ケーブルサポート 1/2 を取り外します。
4. フロントホイールを固定しているアクスルナットを緩めフロントホイール、スピードメーターギアを取り外します。
5. フロントフォークダストシールを取り外し、フォークアウター下側の中にあるサークリップを取り外します。
6. トップブリッジのフロントフォークトップボルトを緩め、インナーフォーク左右を車体から取り外します。
7. 左右インナーフォークのアップスプリングサポートを**反時計回りに 180°回転**させ、周り止めの位置を反転させます。スプリングに対してアップスプリングサポートが緩くても、組み付け後に回らないため、問題ありません。

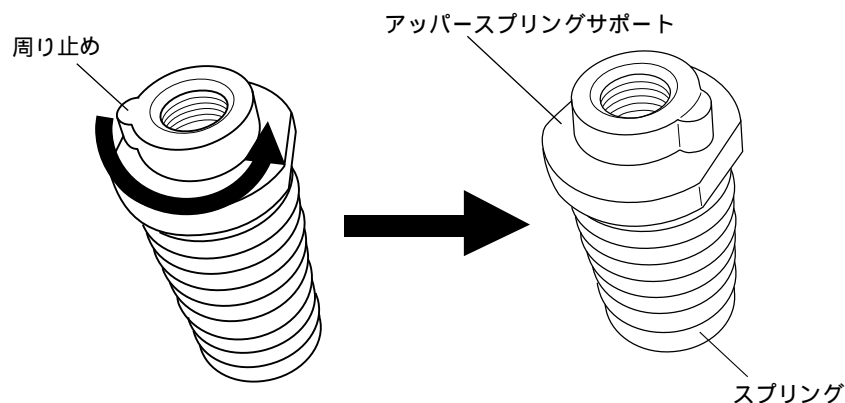

左用を右用にする。/ 右用を左用にする。
 アップスプリングサポートを反時計回りに180°回転させます。（スプリングから緩める方向）

8. 左右のインナーフォークを入替え（右用を左側に、左用を右側に）取付けます。
9. ハブにディスクローターをローターマウントボルト **締め付けトルク：40N・m** で組み付けます。
10. プレンボカニキャリパー、ホイール、ハブ、メーターギアを下図のイラストを参考に組み付けます。（六角ボルト M5 はキャリパーサポートとインナーチューブの間にガタが出ないように調整し、六角ナット M5 でロックします。）
11. キャリパーにバンジョーボルト、シーリングワッシャー、ブレーキホースを組み付けます。
12. マスターシリンダーにブレーキホースを組み付け、ブレーキフルードを入れエア抜きします。

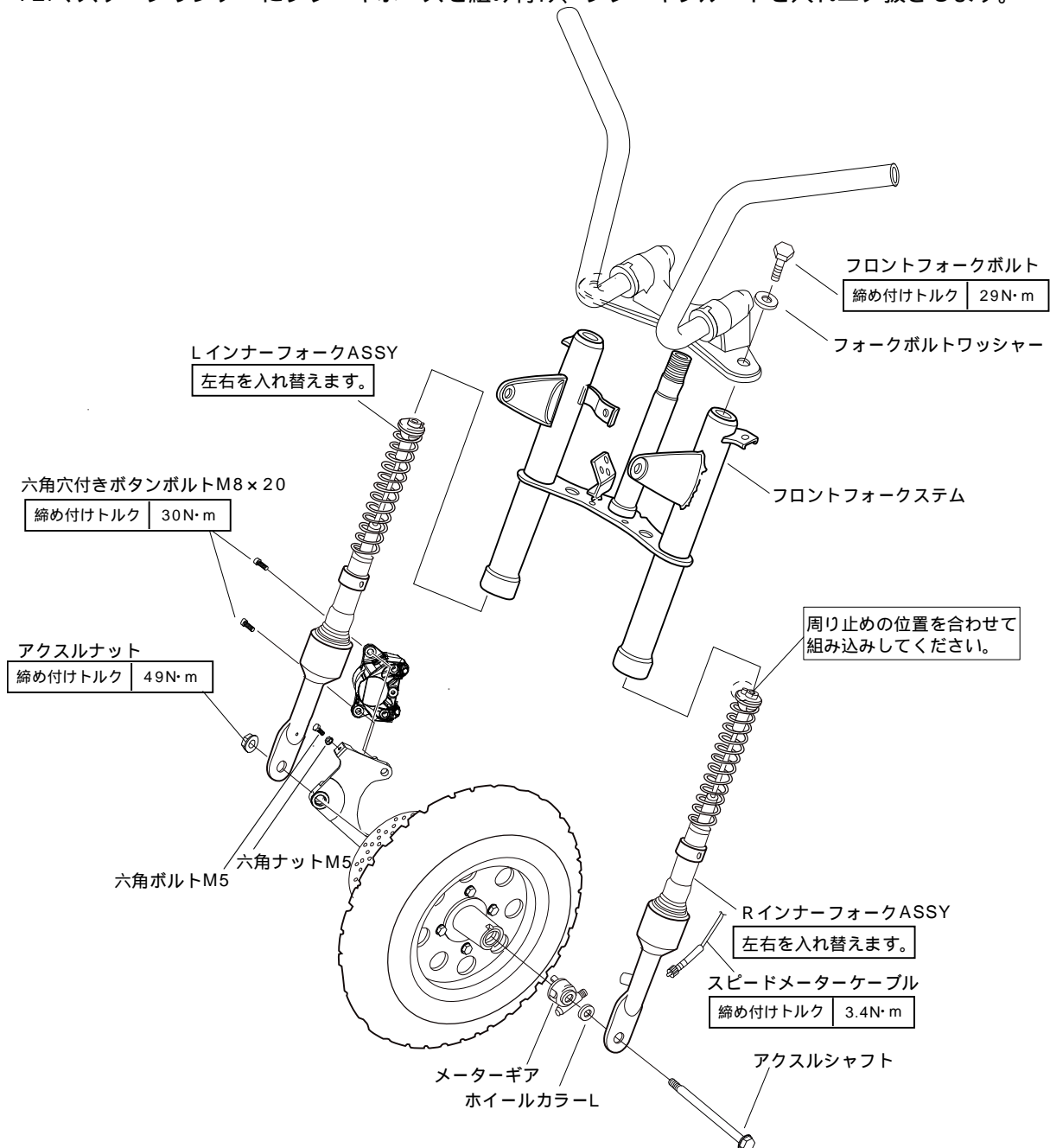

- * 推奨マスターシリンダーサイズは、スタンダードタイプが11mmから、12.7mm（1/2インチ）相当になります。
- * ディスクローターボルトを再使用する際はネジロック等を塗って取付ける事をお勧めします。
- * ブレーキホース長選定は、ご使用になるハンドル及び、マスターシリンダー等に合わせて採寸してください。
- * ブレーキフルードは必ず新品(DOT 4以上)を用意し、異なるグレードの混入はしないでください。又、取り扱いには、充分注意してください。

株式会社 **DAYTONA** 〒437-0226 静岡県周智郡森町一宮 4805

URL: <http://www.daytona.co.jp> E-mail: info@daytona.co.jp

デイトナ商品についてのご質問、ご意見は「フリーダイヤルお客様相談窓口」0120-60-4955 まで